

...in the

Nature

Mountain-biking in the nature. — If you have never experienced it before, why don't you do it now. The best mountain bike fields are any places around you. The fields are where you go when you want to challenge the best, when you are ready to find out just how good you are and how far you are willing to push your limits.



マディフォックスシリーズ
'92 COLLECTION



ARAYA

BIG SCENE

人間の想像をはるかに超えて、どこまでも美しく雄大な自然。その中へ飛び込んでゆく喜びを知った人は、地球という星に生まれた幸せを実感するにちがひありません。ARAYAはMTBを通して、そんなスケールの大きいスポーツ・マインドを刺激してきました。心ときめくMTBの、まだ誰も体験したことのない“BIG SCENE”へ。

INDEX

Mg series — MAGNESIUM …P.7~P.10.22

アラヤにしかない新素材・AZ91マグネシウム合金フレーム採用のMgシリーズ。高速トレールからオールラウンドまで幅広い5モデル。

X series — MF WORX …P.11~P.14

マディフォックスの頂点、MFワークス。レーサーとしての最高の性能をフルチューンした4つのフレーム素材による5モデル。

R series — RACING …P.15~P.20

レーシングスケルトン&レーシングスベック。MTBレースの勝利のみを意図したRシリーズ。ビギナーからエキスパートまで誰もが満足する5モデル。

S series — SUSPENSION …P.21~P.22

オフロードの激しい衝撃・振動を吸収するフロントサスペンション搭載モデル。マグネシウム・クロモリの2つの高速ラフトレーサー。

M series — MULTI TRAIL …P.23~P.24

MTBのアラヤが選べるMTBの新しい形。マルチトレール。MTB遊びの世界を拡大する魅惑のモデル。

A series — ALL ROUND …P.25~P.33

アウトドアフィールドを本格的に楽しみたい人達のためのオールラウンド。様々なカラーリング、スペックの10モデル。

E series — ENTRY …P.34~P.36

あらゆる人が気軽にオフロードを楽しむためのエントリー。ジュニア・女性も楽しめるように、22インチ・320mmサイズから用意した4モデル。

CX series — SEEKS …P.37~P.39

700Cホイールを採用したシークス。高速オフロードツーリングからフィットネスまで用途の広がる3モデル。

IMPORT MODEL …P.40

カリフォルニアのさわやかな風。サンクナモデル。2人で楽しむタンデムと本格レーシングMTB。

ORIGINAL EQUIPMENTS …P.41~P.46

MFライディングを充実させるオリジナルエキップメント。MFオリジナルパーツをつけてオフロードに出よう。



BODY FITNESS SYSTEM

日本人の体格を分析。日本のMTBフィールドで生れ育ったマディフォックスの設計思想はフレームスケルトンだけでなくバイク全体をトータルで考え、さらに各用途に対して適切なライティングポジションが得られるように各モデル毎の専用設計です。

足の長さから最適のフレームサイズをお選びください。

MTBの場合、路面状況に応じてサドル高さをひんばんに変えるのは常態。通常のライティングポジションで、シートピラーが100mm以上出ているのが理想的です。下グラフは各フレームサイズにおける通常ライティングポジションのとれる範囲で、シートピラーの出る寸法(S)は、下記のように算出できます。

モデル	フレームサイズ	股下寸法 L (%)					
		520	600	670	700	800	900
22"モデル	320						
24"モデル	340						
25"モデル TIGモデル	380						
	400						
	450						
	490						

FRAME & MATERIAL

マディフォックスならではの先進5種フレーム素材

S=股下寸法-最低乗車可能股下寸法
例 股下 710mmとすると S=100=710-610
610mmはフレームサイズ420mmくらいの最低乗車可能股下寸法になります。したがって420以下の寸法が適切となります。ただしもっと本格的に乗るなら380mmサイズの方が良いし、また成長期でこれから身長が伸びる場合は420mmサイズより大きい方が良いでしょう。その他個人的に用途・好みにもよりますので目安としてください。

SLOPING FRAME®

MTBに最適のフレームデザインとしてアラヤが初めて開発。最長350mmの超ロングシートピラーと組み合わせ、オフロードライティングに有効な大き目のスタンドオーバーハイトが得られるスローピングフレームはアラヤの登録商標です。



Cr-Mo & PRESTIGE

長年の実績による高信頼性と高強度を誇るクロモリ鋼。さらに軽さだけでなくシートピラーの上下等に対応し、機能も追求したアラヤ独自のアウトバテッドチューブも開発しました。また特殊熱処理によりクロモリ鋼をさらに強度アップしたプレステージチューブもモデルにより採用。

TIG & LUG

軽量の薄肉チューブの強度低下を最小限に抑えたアンダーカットの少ないTIG溶接と、アラヤオリジナルデザインのイタリアンカットラグフレーム。美しい外観は強いフレームの証です。

ALUMI

溶接による強度低下が非常に少ないスーパー7000-T6熱処理アルミ合金を100%採用。アルミ独自の比重の軽さと高強度素材による、驚異的な軽さと強さを誇るフレーム素材です。さらに軽量化をめざした機械加工アウトバテッドチューブも開発しました。

アルミTIG

接着とは異なり、長期間の使用でも変化のない信頼性の高い溶接構造をマディフォックスでは採用。スーパー7000アルミの高強度を維持するビードの大きいアルミTIG溶接は国内外を問わず人気の高いフレームです。

MAGNESIUM

地球上に無限に存在する海水から精錬されるマグネシウムは、リサイクルも可能なエコロジー素材。AZ91合金の開発により対食性も飛躍的に向上。フレームの素材を多角的に研究したアラヤだけが送り出すことのできるフレーム素材です。

HPDM製法

世界最大級600気圧の超高压キャスティングにより生れたオリジナルデザインの一体成型モノコックフレーム。素材の均一化と高寸法精度、コンピューターによるFEM解析、CAD設計、完全自動制御製造、X線透視非破壊検査等現代のテクノロジーを駆使した製法です。

より頑丈に、より軽く、むだを省き、シンプルなデザイン。アラヤの独創開発のコンポーネント。軽さを求めただけではない。MTBとしての十分な強度を求め、あらゆる実走行条件を考慮した。さまざまな用途、目的、志向に沿ったBシリーズを用意。そしてMTBフィールドから生まれた、多彩・多才なアラヤオリジナルエイクイップメント。MTBに過剰なコンセプトは不要だ。マディフォックスは、創り手までも欲しくなるMTB、速く、また快適に、思い通りに走ってくれるMTBを追求した。



TITAN

自転車用フレームに現在よく使われたGr9チタンよりさらに強度アップしたUT75の高強度チタンチューブのフルセット仕様。抜群の耐食性と、MTBフレームに適した振動減衰能力。今、話題の次世代素材です。

TITAN TIG

不活性ガス中でのTIG溶接により、チタン独自の高強度を維持。高い溶接技術と精度によるチタン専用開発されたTIG溶接を採用しました。

FRAME WORKS

強度・軽さだけでなく高機能も追求したオリジナルフレームワーク

- 超ロングサイズ350mmシートピラー対応のシートラグ&チューブ
状況に応じてシートピラーを上下させるのはMTBライティングには常態。上下できる範囲を大きくした350mm超ロングシートピラーを採用したフルオーバーサイズフレームには、スムーズな上げ下げ、しっかり固定のためのアラヤオリジナルのロストワークシートラグやアウトバテッドシートチューブ等、シートピラーとトータルで考えたフレーム設計です。
- 完全防水ボトムブラケット
トランスミッションの心臓部とも言えるボトムブラケットは、泥・水などによって最も悪影響を及ぼしやすい部分である。アラヤではオリジナルのグリーンハンガー(実用新案)やユニットBBで完全防水化。スムーズな回転を約束します。
- 一体構造カンティイ台座
強力なカンティイブレーキにも対応した一体成型。パネかけ穴を3ヶ所設けスプリングの強弱も調整可能です。
- ワイドクリアランスチェンステア
2.5インチ幅タイヤに履きかえても十分なタイヤクリアランスを確保すると同時に超ロープロファイルクランクにも対応した。

CARBON

現存するフレーム素材の中で、最強クラスの強度を有するピュアカーボンファイバーチューブ(CFRP)を採用し、ショック吸収性にも優れた素材です。強度過多になりがちな後三角部(シート・チェンステア)は7000アルミ合金で、バランスも考慮した構成です。

2重構造接着(実用新案出願中)+アルミフィレットTIG

高強度・高信頼設計のアラヤ独自開発の接合法。強さ・軽さだけでなくアード性も追求。ハイポリッシュ仕上のアルミ合金ラグ・ステアとカーボンのコントラストが、最高のフレームをさらにパワフルに演出します。

3連集中ワイヤーシステム

ブレーキ、変速ワイヤーを廻りの影響を受けにくいトップチューブに集中。斜めの配列のアウトバテッドブレーキは、ワイヤーをきれいにまとめ、効率もアップ。軽いタッチのブレーキ、変速に貢献します。

リヤエンド多機能&パワーデザイン

ホイールをしっかりと固定するだけでなく、アラヤオリジナルエンドは、リヤ9段化にも対応。力強いリヤビューのパワーデザインです。

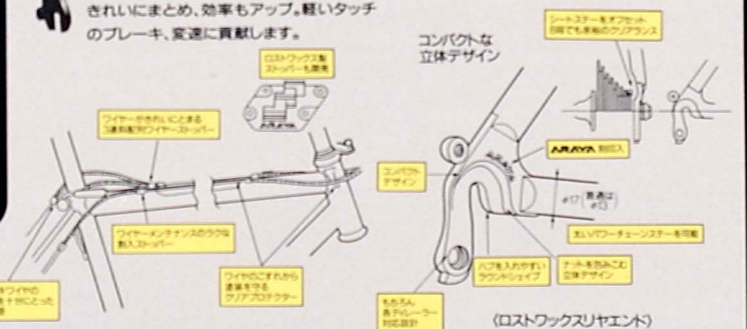

各用途に応じて選べるアラヤだけの4種類のフレーム規格

- フルオーバーサイズ
すべてのチューブを太くして強度アップを図り、薄肉チューブの採用により軽量化も追求。強く、軽いフレームです。
- オーバーサイズステアリング
ヘッド小物とフロントフォークをオーバーサイズ化。強度アップしたフロントまわりは、路面からの激しいストレスにも対応。加速性能も向上しています。
- レギュラーサイズ
MTB規格を十分にクリアした軽量のMTBレギュラーサイズフレーム。ショック吸収性の良さはツーリング等にも最適。
- CXサイズ
700Cオフロードバイク用に開発した前三角のメインチューブを全てφ28.6径にしたオリジナルフレーム。700Cホイールとのマッチングと軽量化を実現。

ORIGINAL COMPONENT

独創性豊かなアラヤのオリジナルコンポーネント



リバースショット REVERSE SHOTステム

フロントフォークとシステム化して、フォークのコラム部に直接取り付けられる新方式ダイレクトクランプでステムのポスト部、引き上げボルトを排し、大幅な軽量化を実現。超太径突出部のTIG溶接システムで、過酷なMTB規格もクリアしています。リバース(反転)機能で95、85の角度が選べ、専用スペーサーにより+8mmまでの上下調整も可能です。



A2017 スーパージュラルミンバー

航空機素材として使われている高強度アルミ合金。A2017スーパージュラルミンの採用と、パテッド構造により超軽量170gで従来比1.7倍の強度アップを実現。ショック吸収性にも優れます。光沢のあるダブルクリアコート仕上げで新カラー バイオレットアルマイトも用います。

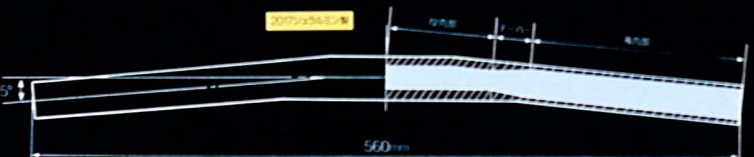

ソフトドライブ SOPHIT-DRIVE

オレンジカラーのプロテクターは、サドルのトップレザを保護。サドルを持ってバイクを持ち上げやすい形状のオリジナルデザイン。トップレザはビッグスキンタイプの新素材を使用したスリムなレーシングサドルです。



ソフトプロ SOPHIT-PRO

乗り易さとスポーツ性の高さを追求したハイオカット成型の少し厚めのフォームクッション。サイドプロテクターにより、痛みやすいサドルのサイドを強力にプロテクトします。

ソフトプロ

万一のチェン脱落を防ぐ

チェンストッパー&オリジナルBB (特許登録申請中)

強化ナイロン樹脂製で軽量シンプルなチェンストッパーは、ビス1本で取付・調整が可能。φ28.6、φ31.8、φ35の各シートチューブ外径に合わせた専用設計。また右側ボトムブラケット小物を長くして、チェンのかみ込みを防ぐオリジナルBBを用います。どちらもハードなオフロードライディング時の万一のチェン脱落に対応したMTBのアラヤだけのオリジナルです。

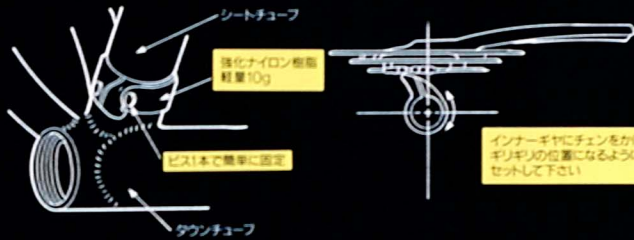

オリジナルMFグリップ

手になじむバイオデザイン、突き抜けを防止したエンドプロテクター。ショックを吸収するフィン加工等オリジナルのアイデアを凝縮した専用グリップ。



2WAY ミニポンプ

押しても引いても空気が入る2WAY方式で、驚異的なコンパクト性(全長220mm)超軽量(100g)でありながらも、従来のフレームポンプと同等のエア注入性能を有します。さらに英・仏・米3種のバルブ対応であらゆるチューブに使える、6061-T6熱処理アルミ合金をシリンダーピストンに採用したハイパフォーマンスポンプです。



ショルダーパッド

自転車のバンパーと同じ成型法によるウレタン一体成型のショルダーパッド。肩へやさしく、かつぎやすさを考慮したオリジナルデザイン。Dリング付ベルトで簡単にしかも確実に固定できます。



ハンドルバッグ (実用新案)

コーデュラナイロン製のハンドルバッグは、ツーリング時などの小物の収納に便利。



ロングチェンステープロテクター

ソフトなPVC樹脂を採用。ロングサイズで、チェーンのおどりに対してチェンステーを保護。イヤなチェーンのタタキ音も減少しました。

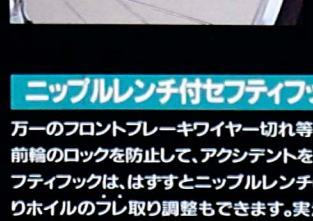

ニップルレンチ付セフティック

万一のフロントブレーキワイヤー切れ等による前輪のロックを防止して、アクシデントを防ぐセフティックは、はずすとニップルレンチにもなりホイールのナット取り調整もできます。実走から生れた小さなオリジナルパーツ。



ORIGINAL SPEC

高性能・高機能を追求したオリジナルスペック



ハートアルマイトシートピラー

ひんばんなシートピラーの上下でも傷のつきにくい、クロモリ鋼よりも硬い表面硬度のハートアルマイト処理。グレー、ブラックに加えシルバーカラーも追加してカラーコーディネートも考慮しました。

ラビットファイヤー

手のグリップ力を低下させず変速できるシフティングレバー。一気シフトアップ&ダウンが可能なDEORE-DXをDEORE-LX、EXAGES00LXコンポーネントモデルにも採用した操作性重視のオリジナルアッセンブル

ラビットファイヤープラス

変速操作を親指と人差指の2本に分散した、ひんばんに変速を行うラプラーサーのためのニュータイプ。大幅な軽量化も達成したレバーです。幅広い展開は実重量重視のアラヤオリジナル仕様です。



TIMBUK II HARD-C

オールマイティなTIMBUK IIタイヤをさらにオフロード向けにチューニング。HARD-C(堅めのコンパウンド)トレッドにより、岩場、粘土質の路面でも強力なグリップ力を保ち、タイヤ強度、対摩耗性もアップ。ブロンズカラーのサイドはタイヤを力強く演出。オフロードを知りつきたアラヤのオリジナルチューンタイヤです。



Z-MAX WCS

抜群のコーナーリング性能を有するワールドチセミフラット(扁平)トレッドでグリップ力とブレーキ効率を高め、泥はけ性も向上したコンペティションモデル。空気容量の大きい2.1インチと超軽量。折りたたみも可能です。

SMOKE

高硬度の小さいブロックはオフロードでのグリップ力を向上させ、オンロードでもロードノイズの少ない低騒音オールラウンドタイヤです。

DUALLOCK

踏面へ食い込む全方向ブロックパターンは、特に岩場でのグリップ力を高めています。2.2インチ幅のスーパーフラットタイヤ

MUD DAWG

独特のトレッドパターンで各ブロックが路面を確実にグリップ。またセルフクリーニング機能により泥詰りも減少。

X-1 KEY

高密度の小さいブロックはオフロードでのグリップ力を向上させ、オンロードでもロードノイズの少ない低騒音オールラウンドタイヤです。

38 SPECIAL

26インチのMTBタイヤと同じトレッドパターンを配し、オフロードで確実グリップ、オンロードでも走行抵抗が低い700C用のハイスピードオフロードタイヤです。

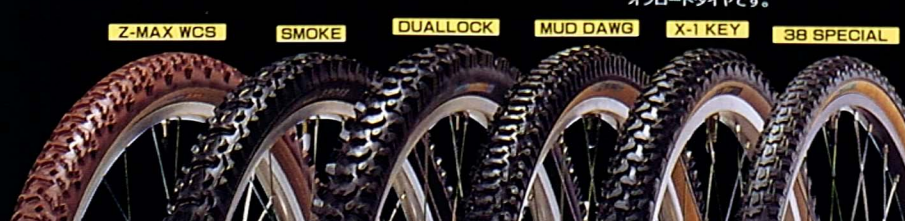

バーエンドバー

登坂時等にパワーを効率的に発揮でき、グリップポジションが選べるバーエンドバー。軽量化と、ハンドルバーとのバランスを考慮したアルミ合金製。

ロープロファイルカンティブレーキ

シューズのかかととの干渉を防ぎ、ブレーキの高効率化を図ったロープロファイル(幅狭)タイプカンティブレーキを全モデルに採用。



ROCKSHOX MAG20 WITH TUFF GUARD

マグネシウムブレード等の採用により、サスペンションフォークとして定評があるオイルダンピング方式では最軽量のモデルです。路面状況、用途に応じて硬さをダイヤルだけで可変できるロックアウトダイヤルでメンテナンス性も向上しました。世界選手権での装着率もNo.1の実績モデル。衝撃などから大切なサスペンションメカニズムを守るアラヤオリジナルプロテクター" TUFF GUARD"も標準装備した最強のサスペンションフォークです。

ALL ALUMI TIGフォーク

アウターパテッドアルミフレームのために特に開発されたオールアルミフォーク。クロモリフォークと同じTIG溶接、パテッド構造により強度を確保して大幅な軽量化も達成しました。

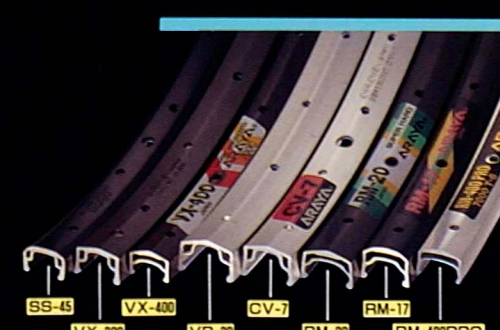

RIM 全世界で高い評価を誇る ARAYAのMTBRIM

RM-400PRO: 世界で初めて7000アルミを採用した、サイドコンケープVシェイプデザインの超軽量400gのMTBレーシング専用リム。
 RM-17: プレーキシューの動きに追ったサイドコンケープで高強度と軽量化を両立させたMTBレーシングリム。
 RM-20: シングルホロー断面とプレーキシュー脱落防止エッジ設計のグレードの高いMTBRIM。
 CV-7: アラヤMTBRIMのアイデンティティのサイドコンケープ、Vシェイプデザインを取り入れたインターミディエイトMTBRIM。
 VX-400: サイドコンケープ採用の700Cオフロード用リム。シングルホローで超軽量400g。

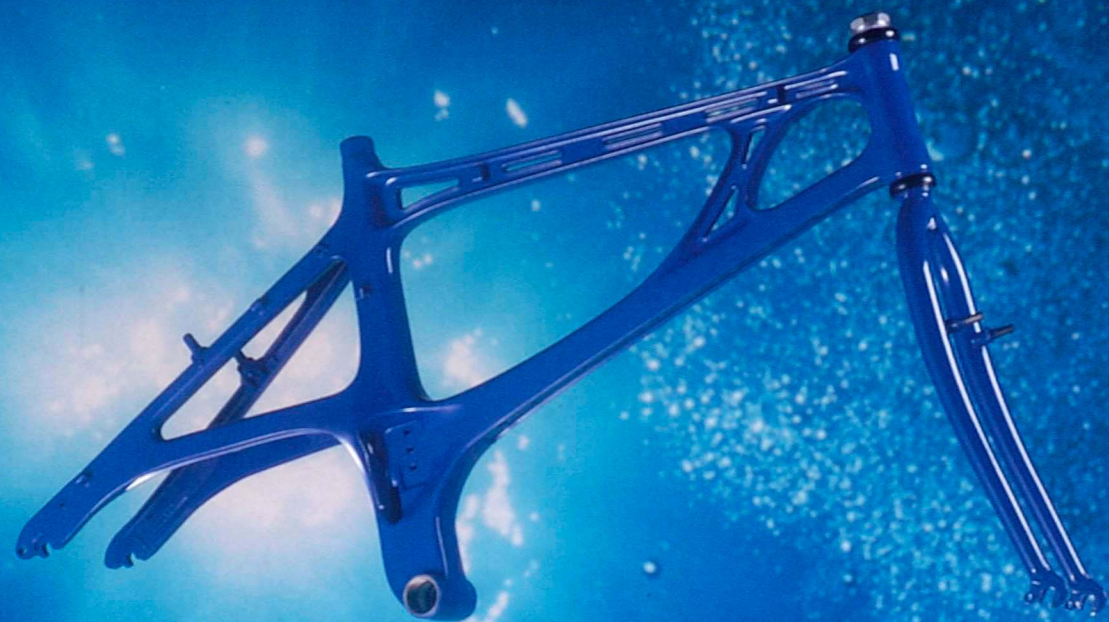

ハイテクノロジーフレーム設計
このユニークなフレーム形状は、強度と機能性を追求した結果、考案されたもので、強度試験のほかに有限要素法、CAD/CAMなどを駆使したコンピューター支援設計をされています。

海から生まれた新素材
海水には1mあたり1.3kgのマグネシウムが含まれています。比重は1.8ノットと実用金属の中で最も軽く、リサイクルも可能な素材として注目を受けています。これまで高純度のマグネシウム合金は構造材には適さないとされてきましたが、精錬法・溶解プロセスなど独自のテクノロジーの進歩と共にフレーム材としての実用化が可能になりました。Mgシリーズに使われているのは、AZ91高純度合金でHPDM製法(超高温下でのダイキャスト製法)が、精度の高いモノコックフレームを生み出しました。

海の恵みとハイテクノロジー。アラヤだけのMgシリーズラインナップ

- MF26MGSB
ROCKSHOX MAG20フロントサスペンション装着。DEORE-DX&XTラビットファイヤープラス仕様のハイクラススペック。ハイスピードオフロードモデル。
- MF26CRM-MGA
DEORE-XT仕様。レーシングコンポーネントで完全武装したリアルレーシングモデル。
- MF26MGLB
ウルトラライトフロントフォーク採用。軽さを追求したスーパーライトモデル。
- MF26PRO-MGA
DEORE-DX仕様。リアルMTBコンポーネントをスペックしたハイパフォーマンスモデル。
- MF26MGB
EXAGE-500LX仕様。さまざまなシーンで気軽にマグネシウム体験できるオールラウンドモデル。

MF26MGLB 標準価格 ¥140,000 (税別)

- フレームカラー: スエードグレー/メッキ(SGL/C)、グラファイトブラック/メッキ(GRK/C)
- フレームサイズ: 460
- コンポーネント: DEORE-DX&XT ラビットファイヤープラス仕様
- ホイール: RM-17 SHALIM&SMOKE-LITEタイヤ
- 重量: 12.6kg ●7x3SPEED

フレームサイズ(mm)	460
乗車可能身長(cm)	153~183

*用途、体格によって若干かわりますので目安としてください。

ウルトラライトフォーク& REVERSE SHOTシステム

730g軽量のウルトラライトフォークをメッキ仕上げ。実際の軽量が目で見てわかるような仕上げです。フレームとのカラーコーディネートも抜群です。ステムはダイレクトクランプのREVERSE SHOT採用。軽さだけでなく、強さ、美しさも強調。



●MF26MGLB460(GRK/C)



●MF26MGLB460(SGL/C)

*写真のハンドルシステムは、固定力アップのためステム固定ボルトを二点止めから一点止めに変更しております。



スエードグレー/メッキ(SGL/C) グラファイトブラック/メッキ(GRK/C)

Mg

MF26MGB 標準価格 ¥100,000 (税別)

- フレームカラー: グラファイトブラック/グリーン (GRK/G)
ウルトラマリンブルー/イエロー (UMB/Y)
パウダーホワイト/バイオレット (PDW/V)
- フレームサイズ: 460
- コンポーネント: EXAGE-500LX仕様
- ホイール: VP-20ブラックリム&MUD DAWGタイヤ
- 重量: 13.7kg ●7x3SPEED

フレームサイズ(mm)	460
乗車可能身長(cm)	153~183

*用途、体格によって若干かわりますので目安としてください。

DEORE-DXラビットファイヤーレバー

主要コンポはEXAGE-500LX。その操作性の向上のため、レバーはDEORE-DXを使用。一気なシフトダウンを可能にした本格スベックです。



●MF26MGB460 (UMB/Y)



●MF26MGB460 (PDW/V)



●MF26MGB460 (GRK/G)



グラファイトブラック/グリーン (GRK/G)

ウルトラマリンブルー/イエロー (UMB/Y)

パウダーホワイト/バイオレット (PDW/V)

Mg

MF26CRM-MGA 標準価格 ¥160,000 (税別)

- フレームカラー: グラファイトブラック (GRK)
- フレームサイズ: 460
- コンポーネント: DEORE-XT ラビットファイヤープラス仕様
- ホイール: RM-17 SHALIM&SMOKE-LITEタイヤ
- 重量: 13.0kg ●7x3SPEED

DEORE-XTコンポーネント

精度と信頼性の高いレーシングコンポーネント DEORE-XTをフルスペック。また、シフトレバーはラビットファイヤープラスを採用。

フレームサイズ(mm)	460
乗車可能身長(cm)	153~183

*用途、体格によって若干かわりますので目安としてください。



●MF26CRM-MGA460 (GRK)

Mg

MF26PRO-MGA 標準価格 ¥125,000 (税別)

- フレームカラー: ウルトラマリンブルー (UMB), サルファイエロー (SLY), ストロベリーレッド (SBR)
- フレームサイズ: 460
- コンポーネント: DEORE-DX仕様
- ホイール: RM-17ALUM&MUD DAWGタイヤ
- 重量: 13.6kg ●7x3SPEED

フレームサイズ(mm)	460
乗車可能身長(cm)	153~183

*用途、体格によって若干かわりますので目安としてください。

VETTA GELレーシングサドル

サドルトップに伸縮自在の新素材VETTA SKINを採用し、衝撃吸収材GELを内蔵したバイオレーシングサドル。



●MF26PRO-MGA460 (UMB)



ウルトラマリンブルー (UMB)



サルファイエロー (SLY)

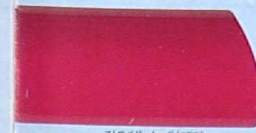

ストロベリーレッド (SBR)



●MF26PRO-MGA460 (SBR)



●MF26PRO-MGA460 (SLY)

グラファイトブラック (GRK)

MF WORX

X=未知の力を放出させる
最強レーシングツール。
これがマディフォックスの頂点。

自動車、バイクには、純粋なレーシング専用モデルが存在する。一般公道を走ることを最初から考えていないマシン——それがワークス。そんなモデルがMTBにあっていいのでは。そんな発想から生まれたMF WORXシリーズ。4種類の先進フレーム素材に最高級の部品をスペック。軽さ・強さ・高性能を兼ねそなえたレーシングマシン。このマシンには、レースフィールドのみがふさわしい。

SPECIFICATION ワークスゆえの究極スペック



XTRフルスペック

ヘッド、BB、ハブ、ブレーキ、トランスミッションに高性能・超軽量XTRを装着。HG88ギヤ、ラビットファイヤープラス、強力カンティブレーキの最強コンポーネント。



RM-400PRO+Z-MAX WCS ホイル
7000-T6アルミ合金・超軽量400gのRM-400PROリムにショック吸収性の高い低反発性ゴム採用のZ-MAX WCSケブラービードタイヤを装着。2.1インチ幅サイズながら折りたたみ可能な軽量タイヤ。



超軽量ハンドルバー&ステム

200gのスーパー7000アルミ製REVERSE SHOTダイレクトクランプステムと170g高強度ジュラルミンバーで、従来モデルと比べ1/2の軽量化を達成した。



フライトチタニウムサドル&S-65・67ピラー

チタン合金ワイヤーベースと軽量設計・高強度ポリアミド樹脂ベースの超軽量190gのサドル。世界選手権では装着率50%以上の人気サドル。ピラーは、軽量、高強度ジュラルミン製。ハートアルマイトのハンドメイド的仕上げ。6mmアレンキーで角度を無段階調整可能。

COLOR ~ワークスを色どるオーダーカラー

MFW26FB、MFW26PBIはオーダーカラー採用。ワークスカラー及びMFシリーズ採用カラーからチョイスして下さい。なお、MFW26CB、MFW26AB、MFW26TBのフレームカラーは素材を生かした表面仕上げをしていますが、フォークは単色のみオーダーカラーを採用。くわしくはワークス専用カタログをご覧ください。

FRAME SKELETON

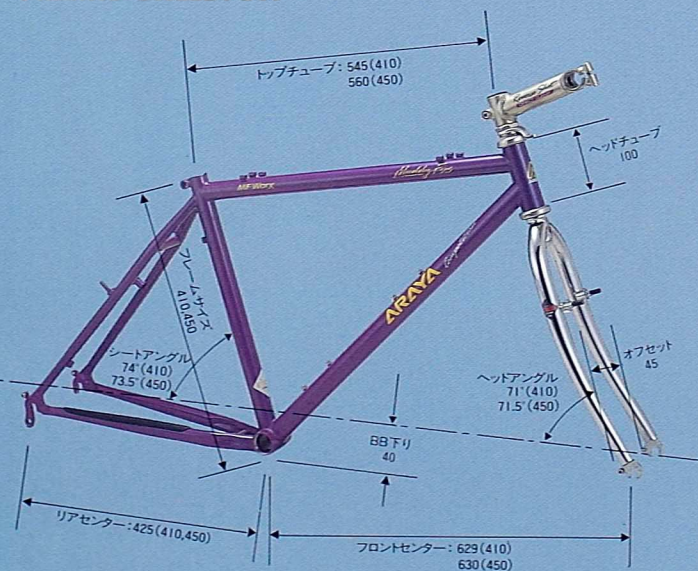

前傾姿勢を保ち、適正なライティングポジションを確保するピュアレーシングスケルトン。

OPTION PARTS ~ワークスのみに許されるパワーアップパーツ。

ROCK SHOX MAG20 フロントサスペンションフォーク+プロテクター

¥50,000アップ
マグネシウム合金製アウターブレードの軽量サスペンションフォーク。サスペンションの硬さはロックアウトダイヤルで可変。オリジナルのサスペンションフォークプロテクターは、転倒などの衝撃からメカニズムを守ってくれる。



SPDペダルPD-M737

¥7,000アップ
乗り降りの激しいMTBのためのクリップレスペダル。専用シューズにより簡単確実にステップインできる。(標準装備はDEORE-XTペダル)



MFW26PB(サスペンションフォーク、SPDペダル装着モデル)
完成車標準価格 ¥ 277,000 (税別、オプション費用含む)

素材とテクノロジーが融合した究極のMTBレーサー、MF WORXの怒涛のラインナップ。



MFW26CB 完成車標準価格 ¥380,000 (税別、オプション費用除く)

- フレームカラー:ウレタンクリアー
- フレームサイズ:410,450
- 重量:11.1kg ●8x3SPEED ●納期80日

フレームサイズ(mm)	410	450
乗車可能身長(cm)	141~183	151~191

*別途、体格によって若干かわりますので目安としてください。

MATERIAL CARBON

現存するフレーム素材の中で、最強クラスの強度を有するアラヤピュアカーボンファイバー(CFRP)を採用。繊維方向を交差するように積層することによって、多方向に対する強度をアップしている。シート・チェンステー部は7000アルミ合金を使用することで、バランスの良いフレームとなっている。接着はアラヤ独自の開発の2重構造接着剤でハイポリッシュ仕上のアルミ合金ラグ・ステーと接合しており、そのフレーム美しさの中に、信頼性の高い驚異的とも言える強さを表現した。



フレーム販売価格
¥300,000(税別)
(ハンドルステムは含まれません)



●MFW26CB410





MFW26TB 完成車標準価格 ¥340,000 (税別, オプション費用除く)

- フレームカラー: マテリアルカラー
- フレームサイズ: 410, 450
- 重量: 10.8kg ●8×3SPEED ●納期80日

フレームサイズ(mm)	410	450
乗車可能身長(cm)	141~183	151~191

*用途, 体格によって若干かわりますので目安としてください。

MATERIAL TITAN

自転車用フレームとしては最もトレンドと言え
るチタンの中で、引張り強さ75kg/㎡を誇る
UTT75高強度チタンを採用。高強度を保つた
ため、チタン専用開発されたTIG溶接で加工。
耐蝕性にすぐれ、ショック吸収性のよいフレーム
に仕上がっている。



フレーム販売価格
¥260,000 (税別)
(ハンドルシステムは含みません)



●MFW26TB450



MFW26AB 完成車標準価格 ¥260,000 (税別, オプション費用除く)

- フレームカラー: スーパーポリッシュ
- フレームサイズ: 410, 450
- 重量: 10.8kg ●8×3SPEED ●納期80日

フレームサイズ(mm)	410	450
乗車可能身長(cm)	141~183	151~191

*用途, 体格によって若干かわりますので目安としてください。

MATERIAL ALUMI

溶接による強度低下が非常に少ないスーパー
7000-T6 熱処理アルミ合金を機械加工したア
ウターバテッドチューブを採用。ビードの大きい
TIG溶接で加工することで、アルミの高強度を
維持する軽質フレームが出来上がった。



フレーム販売価格
¥180,000 (税別)
(ハンドルシステムは含みません)



●MFW26AB450



MFW26FB 完成車標準価格 ¥260,000 (税別, オプション費用除く)

(価格は単色仕様です)

- フレームカラー: パレットクリエーション(オーダーカラー)
- フレームサイズ: 410, 450
- 重量: 11.4kg ●8×3SPEED ●納期80日

フレームサイズ(mm)	410	450
乗車可能身長(cm)	141~183	151~191

*用途, 体格によって若干かわりますので目安としてください。

MATERIAL CrMoPRESTIGE

クロモリ鋼を熱処理することで強度をアップし
たプレステージを低温溶接でロウ盛加工。その
結果、応力のかかる所は厚くなり、応力分布に
沿っているバランスの良いフレームに仕上がっ
ている。また、そのなめらかな接合曲線が、フ
レームの美しさを演出している。



フレーム販売価格
¥180,000 (税別)
(ハンドルシステムは含みません)



●MFW26FB410
(SPD-ペダル装着モデル)



MFW26PB 完成車標準価格 ¥220,000 (税別, オプション費用除く)

(価格は単色仕様です)

- フレームカラー: パレットクリエーション(オーダーカラー)
- フレームサイズ: 410, 450
- 重量: 11.3kg ●8×3SPEED ●納期80日

フレームサイズ(mm)	410	450
乗車可能身長(cm)	141~183	151~191

*用途, 体格によって若干かわりますので目安としてください。

MATERIAL CrMoPRESTIGE

クロモリプレステージチューブをさらに軽量化
したウルトラライトチューブを、アンダーカット
の少ないTIG溶接で加工し、薄肉プレステー
ジの強度低下を最小限に抑えている。フルオ
ーサイズなので、強度にも信頼がおけるフ
レームになっている。



フレーム販売価格 ¥140,000 (税別)
(ハンドルシステムは含みません)



●MFW26PB450
(SPD-ペダル装着モデル)

RCR

アール・シー・アール

R
SERIES



全てがピュアレーシング。
BIGGER-LIGHTERコンセプトの生きづく
フルオーバーサイズモデル。

Pure
Racing

フルオーバーサイズフレーム、
フルサイズ2.0インチ幅タイヤの採用で超軽量化を実現。
勝つために、MTBレーシングに対応したオリジナルの
設計・コンポーネント・スペックのモデルです。

RCR

MF26RCRB CrMo 標準価格 ¥100,000 (税別)

- フレームカラー:レーシングトリコ-KPY(RT-KPY),トリコロール1-KVC(T1-KVC),スプラッシュGP(SPS-GP)
- フレームサイズ:410,450
- コンポーネント:DEORE-DX&XTラビットファイヤープラス仕様
- ホイール:RM-17ALリム&TIMBUK II HARD-Cタイヤ
- 重量:11.9kg ●7x3SPEED

フレームサイズ(mm)	410	450
乗車可能身長(m)	141~183	151~191

*用途、体格によって若干かわりますので目安としてください。

Pure Racing FRAME

誰よりも速くレースステージを駆け抜けるために、
そして過酷なコース・コンディションでも
本来の性能を発揮するために設計されたフレーム。

FULL OVER SIZE フルオーバーサイズ規格

高耐久性を約束する全てのチューブを太くしたオールクロ
モリのフルオーバーサイズフレーム。TIG溶接、高強度の
太いフレームチューブ。オーバーサイズヘッドだけでなく、
大径化したシートピラーは350mmの超ロングサイズを可能
として、ライティングポジションの拡大につながります。新開
発のアウトバテッドDBチューブ、オリジナルロストワッ
クスエンド等強さと軽さを求め、ムダを省いた高機能フ
レームです。

Racing Geometry ピュアレーシングスケルトン

上半身のパワーも有効に使うために深い前傾姿勢がとれ
る、長いトップチューブ、短いヘッドチューブ。適切なホイール
ベースの確保と、体格を考慮してヘッド&シートアングル
はフレームサイズに応じて異なった設計です。

Wide Clearance ワイドクリアランスのチェンステー

左右クランクの幅を広げないスタンダードな47.5mmの
チェンラインで48-38-28Tのギヤ2.5インチ幅タイヤ、
ロープロファイルクランク、8段ギヤに対応できるワイドク
リアランス設計。コース、レベルに応じたグレードアップも楽
しめるフレームです。

Ultra Lite Fork ウルトラライトフォーク

均等肉厚クラウン、バテッド構造によりφ28.6~φ22の太
径でありながら、アルミフォーククラスの軽量化を実現。ショッ
ク吸収性にも優れます。

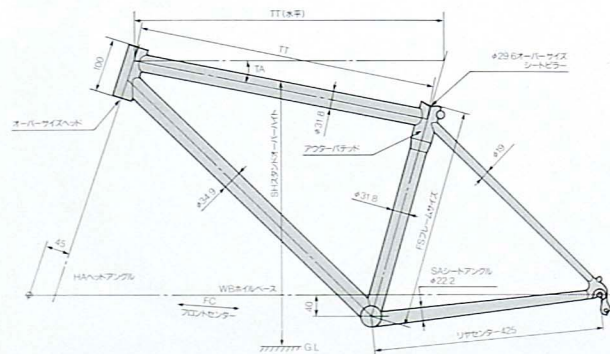

FS	TT	TT	FC	WB	HA	SA	TA	SH
410	545	567	63	132	71	14	17	70
450	590	619	62	135	71.5	14	17	74



●MF26RCRB410 (RT-KPY)



レーシングトリコKPY (RT-KPY) トリコロール1KVC (T1-KVC) スプラッシュGP (SPS-GP)



●MF26RCRB450 (T1-KVC)



●MF26RCRB410 (SPS-GP)

*写真のハンドルシステムは、固定カップのためのステム固定ボルトを二点止めから一点止めに変更しております。

Pure Racing SPEC. 高性能で信頼できるレーシングマシンのために開発されたオリジナルコンポーネント&スペック。

Handle ハンドル



レーシングカラーのバイオレットアル
マイト加工された170gジュラル
ミンバー。新開発ダイレクトクランプ
方式の250g REVERSE SHOT
システムの採用。強さと軽さだけでなく、
最適なレーシングポジションを得
られるハンドル廻りです。

Tire&Rim タイヤ&リム



より本格的なオフロード用にオリジナル
チューンされたTIMBUK II HARD-C
タイヤを装着。岩場・粘土質の多い日本
のオフロードコースに最適なハードコ
ンパウンド仕様のフルサイズ2.0インチ
幅タイヤです。軽量・高強度のRM-
17アルミを32本のスポークでしっかり
組上げたレーシングホイールです。

SOPHIT-DRIVE ソフトドライブ



レーシーで細身なSOPHIT DRIVE
はアラヤオリジナル。オレンジのプロテ
クターはサドルのトップレザの保護だけ
でなく、サドルを持ってバイクを持ち上
げるときに扱いやすい形状です。350mm超
ロングシートピラーはシルバーカラーのハ
ードアルマイトで状況に応じた適切なライ
ティングポジションが選べます。

Rapidfire-Plus&DEORE-DX



操作を人差指と親指に分散。より素早くス
ムーズな変速を可能にしたDEORE-DX
のラビットファイヤープラスレバーを採用。その他のメインコンポーネントはDEORE
-DX。強力なレーシングスベックです。

LP-2ゆるみ止ヘッド



上ナットにLP-2ゆるみ止
機構を採用。2本のビスが、
過剰な使用でもヘッドのゆる
みを防止。

MT-LUX COMPペダル with クリップ・ストラップ

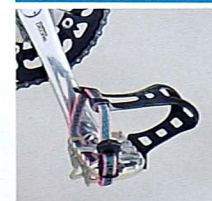

チタンカラー仕上げプレート
の軽量なコンパクトペダルに
トークリップ・ストラップを標
準装備。

MTBレースに求められるあらゆる条件を満たすRシリーズの最高峰。
プレステージコンセプト&オーバーサイズステアリングの
実戦向レーシングフレームが勝利を予感させる。

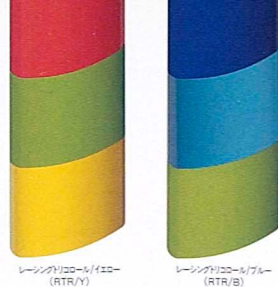

レーシングトリコロール/イエロー (RTR/Y)

レーシングトリコロール/ブルー (RTR/B)

RACING

MF26CRM-CCA CrMo 標準価格 ¥200,000 (税別)

- フレームカラー:レーシングトリコロール/イエロー (RTR/Y)、レーシングトリコロール/ブルー (RTR/B)
- フレームサイズ:420,470
- コンポーネント:XC-PROサムシフター仕様
- ホイール:RM-400PROリム&SMOKE LXブラック・TX-αチューブ
- 重量:12.3kg ●7x3SPEED

フレームサイズ(mm)	420	470
乗車可能身長(cm)	143~185	155~195

※用途、体格によって若干かわりますので目安としてください。

プレステージコンセプト

フレーム素材として最もポピュラーなクロモリ鋼の、軽量化と強度アップを極めるために生まれたプレステージコンセプトチューブを採用。フレームにかかるストレスに対応したテーパ&オーバー加工、軽量化のための必要最小限の薄肉チューブ。チューブのポテンシャルを引き出すためのTIG溶接は、本格レーシングスケルトンとともに、強さと美しさを主張します。

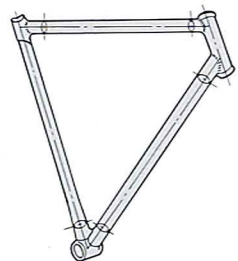

オーバーサイズステアリング

MTB走行においても最もストレスのかかるフロントフォーク、ステアリング部はオーバーサイズ化。フレームキャパシティーを上げるだけでなく、加速性能も向上。より前傾姿勢を取るための90°クロモリ熱処理鋼システムと今やレースシーン必須アイテムのバーエンドを装着。

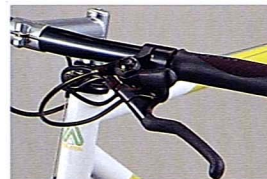

XC-PROコンポーネント&サムシフター

コンポーネントは精度の高いXC-PROを採用。レースにおけるハイテンポ、ハイスピード、シフトアップ・ダウンに対応したサムシフター仕様。コンパクト&ライトウエイトのシフトレバーは、ブレーキレバーとのトータル設計により、理想的なセッティングが可能。また、万一のチェンはずれを防止するチェンストッパーも標準装備。



●MF26CRM-CCA420 (RTR/B)



●MF26CRM-CCA470 (RTR/Y)

高速ダウンヒルなど高ストレスのレースに威力を発揮。
パワフルかつ戦闘的なプレステージオーバーサイズレーシングモデル。



ニューサファリオレンジ (NSFO)

レーシングトリコロール/オレンジ (RTR/O)

RACING

MF26CRM-PRA CrMo 標準価格 ¥150,000 (税別)

- フレームカラー:ニューサファリオレンジ(NSFO)、レーシングトリコロール/オレンジ(RTR/O)
- フレームサイズ:420,470 ●コンポーネント:DEORE-XT仕様
- ホイール:RM-17 SHALIM&SMOKE LXブラックタイヤ ●重量:12.9kg ●7x3SPEED

フレームサイズ(mm)	420	470
乗車可能身長(cm)	143~185	155~195

※用途、体格によって若干かわりますので目安としてください。

プレステージオーバーサイズフレーム

パワフルで軽量のプレステージオーバーサイズチューブを採用。その強力なフレームは、ラフトレールを高速で駆け抜けるダウンヒルなどに真価を発揮。

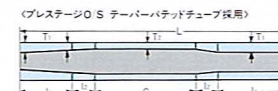

ロストワックスシートラグ

ロストワックス製法のアラヤオリジナルシートラグ。シート補強設計、シャープなカッティングと、ファストバックシートステイデザインの各サイズ専用設計。また、ヘッドラグもアラヤオリジナルデザイン。独自のフレームに仕上がっています。



PROSTAFF-O/Sシステム&ステアリング

ARAYA 刻印入り、ツインクランプボルト、φ31.8mmエクステンションのオリジナルレーシングシステム。ビッグフォーク、バーエンド付きハンドルバーとともに、レースにおけるステアリング操作性をアップ。



DEORE-XTコンポーネント

コンポーネントは、精度と操作性に信頼のあるDEORE-XT仕様。本格的レーシングスベックです。また、走行中の万一のチェンはずれ防止のため、チェンストッパーを標準装備。ブレーキは、柔らかいレバータッチで強靭な制動力を得られるSLR-PLUSサーボウェイブブレーキシステム。



●MF26CRM-PRA470 (RTR/O)



●MF26CRM-PRA420 (NSFO)

R
SERIES

スーパー7000極太アルミフレームを採用。
 重厚にして軽量のハイパフォーマンスモデル。



トリコロール1-KGC (T1-KGC)

スパイラルグリーン (SPL-G)

スクラッチレッド (SCR/R)

RACING

MF26PRO-ALA ALUMI 標準価格 ¥140,000 (税別)

- フレームカラー:トリコロール1-KGC(T1-KGC)、スパイラルグリーン(SPL-G)、スクラッチレッド(SCR/R) (420,380サイズのT1-KGCはありません)
- フレームサイズ:380,420,470
- コンポーネント:DEORE-XT仕様
- ホイール:RM-17 SHALIM&MUD DAWGタイヤ
- 重量:12.8kg ●7x3SPEED

フレームサイズ(mm)	380	420	470
乗車可能身長(cm)	135~177	143~185	155~195

*用途、体格によって若干かわりますので目安としてください。

スーパー7000アルミフレーム

ダウンチューブに超太径φ44mmを採用。また、路面のストレスに対応するためのオーバー加工を施し、驚異的な強さを表現。また、アルミ合金に最適で強靱なTIG溶接で接合。強さと軽さを備えたスーパーフレームです。

スーパービッグフォーク&ステアリング

太いフレームには、太いフォーク。φ31.8mmのトリプルバテッドフォークは、デザイン的なバランスや美しさだけでなく、ショック吸収性の高さを備えたスーパーフォークです。ハンドルにはレースの必需品とも言えるバーエンドを装着。抜群の操作性を実現しました。

DEORE-XTコンポーネント

トランスミッション、ハブ、ブレーキなど主要コンポーネントにはDEORE-XTを採用。また、万一のチェーン脱落防止のため、チェーンストッパーを装備しました。



●MF26PRO-ALA420 (SPL-G)



●MF26PRO-ALA470 (SCR/R)



●MF26PRO-ALA380 (T1-KGC)

R
SERIES

ハイバランスフレームにハイクラスコンポーネント。
 あらゆるMTBフィールドに対応するスポーティーバイク。



スモークバイオレット (SK-V)

ニュートリコロールブルー (NTR-B)

スパイラルブルー (SPL-B)

RACING

MF26PRO-CRA CrMo 標準価格 ¥110,000 (税別)

- フレームカラー:スモークバイオレット(SK-V)、ニュートリコロールブルー(NTR-B)、スパイラルブルー(SPL-B)
- フレームサイズ:380,420,470
- コンポーネント:XC-COMP仕様
- ホイール:RM-17 AL リム&MUD DAWGタイヤ
- 重量:12.6kg ●7x3SPEED

フレームサイズ(mm)	380	420	470
乗車可能身長(cm)	135~177	143~185	155~195

*用途、体格によって若干かわりますので目安としてください。

フレーム

オールクロモリシームレス軽量チューブを、オーバーサイズ化することで強度アップ。また、TIG溶接による接合。レーシーでコンパクトなフレームスケルトンなど、適応力の高い、ハイバランスなフレームです。

PROSTAFF-O/Sシステム&ステアリング

ARAYA 刻印入り、ツインクランプボルトなど、オリジナルデザインの軽量ステムを装着。ハンドルバーにはレースの必需品バーエンドを標準装備。ハードなオフロード走行をしっかりサポートします。

XC-COMPコンポーネント

主要コンポーネントは、操作性に定評のあるXC-COMPを採用。ギヤクランク部には、万一のチェーン脱落に備えてチェーンストッパーを装着。また、ブレーキは、ひとクラス上のXC-PROをアッセンブル。高速走行に対応し、かつ安全性も高めています。

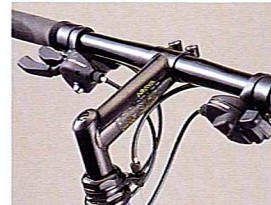

●MF26PRO-CRA380 (NTR-B)



●MF26PRO-CRA420 (SPL-B)



●MF26PRO-CRA470 (SK-V)

路面の衝撃の大きい高速ダウンヒル等に有効な、
ショック吸収性の高いフロントサスペンションを標準装備。
エキサイティングなレース展開のできる、ハイパフォーマンスモデル。



オールメッキパイロレット (CP-V)

SUSPENSION

MF26CRSBI1 CrMo 標準価格 ¥160,000 (税別)

- フレームカラー: オールメッキパイロレット (CP-V)
- フレームサイズ: 380, 420, 470
- コンポーネント: DEORE-DX&XT ラビットファイヤープラス仕様
- ホイル: RM-17 ALUM&TIMBUK II HARD-Cタイヤ
- 重量: 13.2kg ● 7x3SPEED

フレームサイズ (mm)	380	420	470
乗車可能身長 (cm)	135~167	143~175	155~185

※用途、体格によって若干かわりますので目安としてください。

ロックジョックスMAG20 フロントサスペンションフォーク

路面の振動・衝撃を吸収するフロントサスペンションフォーク。マグネシウム合金製アウターブレードの軽量サスペンションは、ロックアウトダイヤルで硬さを可変。また、走行中の転倒などによるサスペンションメカニズムの破損を防ぐサスペンションプロテクターは、実走から生まれたアラヤオリジナル。

フレーム

オールクロモリオーバーサイズの軽量かつ高強度のチューブをTIG溶接加工。コンパクトなフレームスケルトンは容易なマシン操作を約束。

コンポーネント

メインコンポーネントはDEORE-DX。シフトレバーはさらに操作性がアップしたひとクラス上のDEORE-XT ラビットファイヤープラスを採用。また、万一のチェーンはすれ防止のためのチェーンストッパーも標準装備。

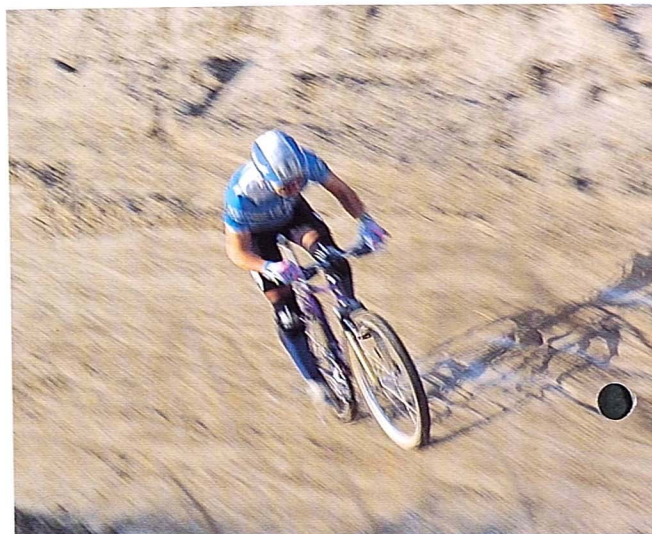

● MF26CRSBI1470 (CP-V)

※写真のハンドルシステムは、固定カアップのためシステム固定ボルトを二点止めから一点止めに変更しております。

マグネシウム合金フレームのサスペンションモデル。
高速ライディングに対応したハイスピードニューマテリアルバイク。



スエードグレー (S-GL)



グラファイトブラック (GRK)

SUSPENSION

MF26MGSB 標準価格 ¥190,000 (税別) (受注生産)

- フレームカラー: スエードグレー (S-GL), グラファイトブラック (GRK)
- フレームサイズ: 460
- コンポーネント: DEORE-DX&XT ラビットファイヤープラス仕様
- ホイル: RM-17 SHALIM&SMOKE-LITEタイヤ
- 重量: 13.1kg ● 7x3SPEED

フレームサイズ (mm)	460
乗車可能身長 (cm)	153~183

※用途、体格によって若干かわりますので目安としてください。

ロックジョックスMAG20 フロントサスペンションフォーク

路面からの衝撃を吸収するサスペンションフォークを装着。硬さをロックアウトダイヤルで可変。マグネシウム合金製のアウターブレードの軽量サスペンションフォーク。アラヤオリジナルのサスペンションフォークプロテクター付。



DEORE-XT ラビットファイヤープラス

高精度と操作性の良さで定評のあるラビットファイヤーをさらに改良し、性能アップを図ったシフトレバー。二本の指で操作することにより、操作性がさらにアップしました。



● MF26MGSB460 (S-GL)

※写真のハンドルシステムは、固定カアップのためシステム固定ボルトを二点止めから一点止めに変更しております。



● MF26MGSB460 (GRK)

トレール(山路)・雪上・渡河あらゆるナチュラルフィールドで
自由自在にMTBをあやつるために……
MTRの回答がここにあります。

MTR
マルチトレール

M
SERIES

MULTI TRAIL



●MF26MTRBII400 (ECHA/C)

※写真のハンドルシステムは、固定力アップのためステム固定ボルトを二点止めから一点止めに変更しております。

超低速度域のコントロール性から中高速域の安定性まで確保したMTR専用設計によるフレームスケルトン。レーシングともオールラウンドとも一線を画した違いのわかるフレーム。そして、オリジナルコンポーネント&スペック。全てがMTRのための設定です。

全速度域ハイコントロール

70°~70.5°の低角度のヘッドアングル。短かめのトップチューブと130mm突出のハンドルシステムの組み合わせ。主流のレーシングスケルトンとは全く異なるフロントまわりの設計は、MTRのために実走と試行錯誤の中から生まれ、高いBB位置とのバランスにより特に超低速度域のコントロール性を向上。そして低~高速と全速度域にわたって適切なハンドリング特性を確保しました。

路面障害物対策

高めのBBと共に185mmのショートクランクの採用により、ロードクリアランスを大幅に拡大。丸木越え、ステアケース等で威力を発揮します。低く下げたローハイトトップチューブによりBBが高くなってもスタンドオーバーハイトも低く、足つき性も向上しました。クランクにはDEORE-XTを採用。耐久性を考えたオリジナルスペックです。

ショック吸収性

アルミフレームの採用により、路面からの衝撃のショックのピークを和らげます。またウィッシュボーンシートステー、ウルトラライトフォークもショック吸収性を向上し、適度なたわみが、ライディングによる疲労を減少します。ウィッシュボーンシートステー、新設計チェーンステーは、タイヤクリアランスも大きく泥詰りも少く、2.5インチ幅タイヤにも対応。さらに8段階対応のオリジナルリヤエンドとグレードアップも考慮した設計です。

ライトウェイト12.3kg

2.2インチタイヤを採用して、12.3kgと軽量。かつケースが多いコースでも重荷にならないライトウェイトモデルです。

高グリップ性&耐久性のホイール

岩盤・雪路でも確実なグリップ力を有する、太い2.2インチ幅のDUALLOCKタイヤを装着。さらに太い2.5インチ幅タイヤでも無理なく装着できるRM-20リム&36本スポークはホイールの耐久性を考慮したスペック。DEORE-DXハブに、ホイール脱着のしやすいカバー付DEORE-XTクイックシャフトをセットしました。

HANDLE

コントロール性を考慮した130mm突出のREVERSE-SHOTシステムと、ショック吸収性にも優れたジュラルミンバーの軽量なバー&システムを採用。ダストカバー付ブレーキレバー、素早さより耐久性と確実性のDEORE-XTサムシフターのシフティングレバー等、MTRのためのオリジナルハンドルスペックです。



機能性フレームカラー

フレームカラーもファッションより機能重視
●ECハードアルマイト/メッキ(ECHA/C)
ラフな使用でも傷のつきにくいフィニッシュ。アルミの素材感を大事にしたナチュラルなカラーです。
●パウダーホワイト/バイオレット(PDW/V)
森林ではホワイトが、雪上ではバイオレットが目立つ様、視認性を考慮したカラー。パウダーホワイトは粉体塗装により塗装強度もアップ。



MTR

MF26MTRBII ALUMI 標準価格 ¥125,000 (税別)

- フレームカラー:パウダーホワイト/バイオレット(PDW/V),ECハードアルマイト/メッキ(ECHA/C)
- フレームサイズ:400,440
- フレーム:7000アルミ合金フルオーダーサイズ,TIG溶接フレーム
- コンポーネント:DEORE-DX&XT サムシフター仕様
- ホイール:RM-20 ALUMI&DUALLOCK ブラックタイヤ
- 重量:12.3kg ●7x3SPEED

フレームサイズ(mm)	400	440
乗車可能身長(cm)	139~181	149~189

※用途、体格によって若干かわりますので目安としてください。

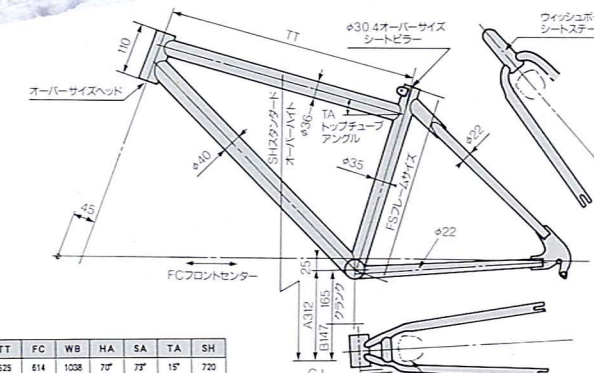

FS	TT	FC	WB	HA	SA	TA	SH
400	525	614	1028	77°	77°	15°	720
440	540	618	1042	70.5°	72.5°	11°	740



●MF26MTRBII440 (PDW/V)

クロモリオーバーサイズ、充実のスペック、多彩なカラー。
自然の中を駆け抜けるマディフォックスのベストセラー。

ALL-ROUND

MF26EXP-ODA CrMo 標準価格 ¥90,000 (税別)

●フレームカラー ●フレームサイズ

カラー サイズ	NTR	P-SKG	SPL-O	NSFV	NSFB	TR-PVW	TR-VOG	T1-OSB
470	●	●	●	●	●	●	●	●
420	●	●	●	●	●	●	●	●
380	●	●	●	●	●	●	●	●

- コンポーネント: DEORE-DX仕様
- ホイール: RM-20 SHA リム & TIMBUK II ブラックタイヤ
- 重量: 13.3kg ●7x3SPEED

フレームサイズ (mm)	380	420	470
乗車可能身長 (cm)	135~177	143~185	155~195

*用途、体格によって若干かわりますので目安としてください。

クロモリフォーク

フォークもクロモリオーバーサイズ。エンド回りの外径をアップさせることで、適正なショック吸収性を約束。また、オーバーサイズ化することで、加速性能も向上。

ハンドル

軽合金一体構造のオーバーサイズシステム。フレームサイズにより、100mm/15"、120mm/17"を用意しました。ハンドルバーは、580mm 曲げのレーシーなスレーシングバーに、オリジナルグリップを装着。

コンポーネント

主要コンポーネントは操作性に信頼のおけるDEORE-DX。ブレーキはもちろん張り出しの少ないロープロファイル設計で、フレームサイズが小さくてもかかとが当たりにくい設計です。アラヤオリジナルアウター受けにより、ブレーキの引きしろを十分に確保して、引きの軽いスムーズなブレーキングを実現。

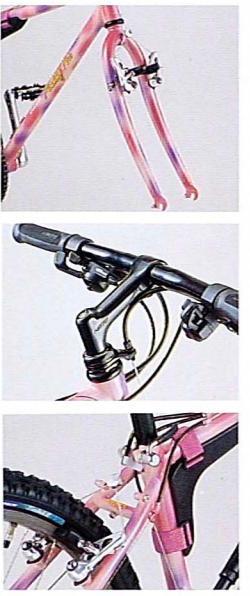

●MF26EXP-ODA420 (T1-OSB)

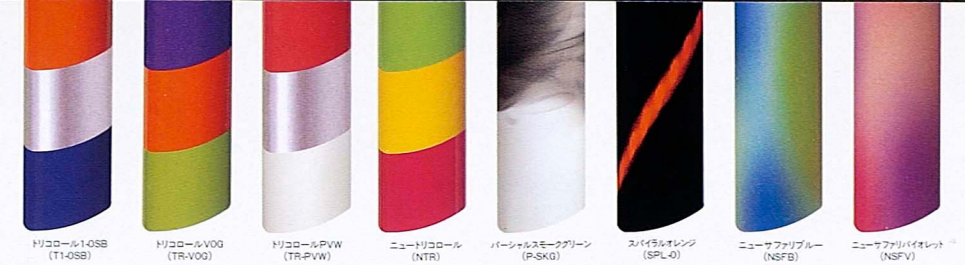

●MF26EXP-ODA470 (TR-VOG)



●MF26EXP-ODA420 (TR-PVW)



●MF26EXP-ODA470 (NTR)

MF26EXP-OTA CrMo 標準価格 ¥90,000 (税別)

●フレームカラー ●フレームサイズ

カラー サイズ	P-SKG	SPL-O	NSFV	NSFB
470	●	●	●	●
420	●	●	●	●
380	●	●	●	●

- コンポーネント: DEORE-DX仕様
- ホイール: RM-20 SHA & TIMBUK II ブラックタイヤ
- 重量: 13.0kg ●7x3SPEED

フレームサイズ (mm)	380	420	470
乗車可能身長 (cm)	135~177	143~185	155~195

*用途、体格によって若干かわりますので目安としてください。

クロモリオーバーサイズチューブをTIG溶接で加工。
EXP-ODAのTIGフレームモデル。



●MF26EXP-OTA470 (NSFB)



●MF26EXP-ODA420 (NSFB)



●MF26EXP-ODA420 (P-SKG)



●MF26EXP-ODA380 (NSFV)



●MF26EXP-ODA470 (SPL-O)



クロモリフルオーバーサイズ、メッキが輝くビッグフォーク。
EXP-OSAをベースに更にグレードアップの
エクストラバージョン。



スプラッシュブルー/メッキ (SPB/C) 乱色白/メッキ (RAW/C) ビームピンク/メッキ (BMP/C) ストーンブラウン/メッキ (BR/C)

EXT

MF26EXT CrMo 標準価格 ¥78,000 (税別)

●フレームカラー ●フレームサイズ

フレームサイズ	RAW/C	SPB/C	BR/C	BMP/C
470	●	●	●	●
420				●
380		●	●	●

●コンポーネント: DEORE-DX仕様
●ホイール: FM-20ALRIM & TIMBUK II タイヤ
●重量: 13.4kg ●7x3SPEED

フォーク

美しいメッキ仕上げのビッグフォークを装着。
ショック吸収性とハンドル操作性がさらにアップ
しました。



サドル

アラヤオリジナルの SOPHIT-DRIVE を装
着。スリムでレーシーなシェイプのサドルです。



●MF26EXT470(RAW/C) 写真のサイズは420です。



●MF26EXT420(SPB/C)



●MF26EXT380(BR/C)



●MF26EXT380(BMP/C)

ロストワックス製法のシートラグ&リヤエンド採用の
フルオーバーサイズフレーム。
ハードな走行にも応えてくれる、オールラウンドモデルの新しい形。



メッシュバリエイテッド (MS-V) マーブルグレー (MA-GL)

ALL-ROUND

MF26EXPB CrMo 標準価格 ¥80,000 (税別)

●フレームカラー ●フレームサイズ

フレームサイズ	MS-V	MA-GL
470	●	●

●コンポーネント: DEORE-LX&DX仕様
●ホイール: VP-20 ブラックリム & TIMBUK II HARD-C タイヤ
●重量: 13.4kg ●7x3SPEED

フレームサイズ (mm)	470
乗車可能身長 (cm)	155~195

*用途、体格によって若干異なりますので目安としてください。

フレーム

ロストワックス製法のアラヤオリジナルシートラ
グ&リヤエンド採用。機能性と高級感を両立し
たフルオーバーサイズフレームです。

コンポーネント

メインコンポーネントに DEORE-LX をアッ
センブル。ラビッドファイヤーレバーには
DEORE-DX を採用し、操作性をアップ。
また、万一のチェーン脱落に対応したチェンストッ
パーを標準装着。

ホイール

Vシェイプデザインの VP-20 ブラックリム
に、グリップ力の高い新開発のハードコンバ
ンドTIMBUK II HARD-C タイヤを装着。
フレンチ(仏式)バルブ採用により、空気が入れ
やすく、調整も簡単。付属の2ウェイミニポン
プともベストマッチング。

サドル

アラヤオリジナルの SOPHIT-DRIVE。ス
リムでレーシーなデザインにオレンジカラー
プロテクターのワンポイント。レザートップは高級
感あふれる押皮調。



●MF26EXPB470(MA-GL) 写真のサイズは380です。



●MF26EXPB470(MS-V) 写真のサイズは420です。

フルオーバーサイズ設計。
ハイクラスのコンポーネントにオリジナルパーツ。
これがオールラウンドの基本性能。



スプラッシュブルー (SPS-B) 藍白 (RA/W) ビームピンク (BMP) ストーンブラウン (ST-BR)

ALL-ROUND

MF26EXP-OSA CrMo 標準価格 ¥85,000 (税別)

フレームカラー	フレームサイズ	コンポーネント	
RA/W	SPS-B	ST-BR	BMP
470	380	420	470
420	135~177	143~185	155~195
380			

※用途、体格によって若干かわりますので目安としてください。



●MF26EXP-OSA470 (RA/W) 写真のサイズは420です。



●MF26EXP-OSA420 (SPS-B)



●MF26EXP-OSA470 (ST-BR)

集中ワイヤーステム

走行時におけるワイヤーの泥づまりを少なくするため、日本のシフト&ブレーキワイヤーをトップチューブに集中。アウターストッパーの適正配置により、引きの軽い高効率のブレーキングを実現。もちろんトップチューブはシステム対応のオリジナル肉厚分布設計。



SOPHIT-PROサドル

バイオカット成型の高密度フォームクッションでスポーティーさと乗り心地の両立化を目指したアラヤオリジナルサドル。転倒時のサドルトップの擦れを防ぐサイドプロテクター付き。'SOFT' & 'FIT'フィット感とショック吸収性を達成しました。



●MF26EXP-OSA380 (BMP)

軽さを追求したレギュラーサイズモデル。
多彩なフレームカラーと本格的MTB設計の
ハイパフォーマンスモデル。



ビームレッド (BMR) ミューンイエロー/グリーン (MY/G) スーパーグリーン/ブルー (SKG/B) エンジェルピンク/バイオレット (EP/V) トリコロール-BYR (T2-BYR)

ALL-ROUND

MF26EXP-LXA CrMo 標準価格 ¥72,000 (税別)

フレームカラー	フレームサイズ	コンポーネント		
SKG/B	MY/G	EP/V	BMR	T2-BYR
470	380	420	470	
420	135~167	143~175	155~185	
380				

※用途、体格によって若干かわりますので目安としてください。

コンポーネント

主要コンポーネントはDEORE-LX、ブレーキシステム、ラビッドファイヤーレバーにはひとつクラス上のDEORE-DXを装備。制動性能、操作性を高めました。

2ウェイミニポンプ

超小型のポンプをボトル台座にセット。専用クリップはボトルケージとの併用取り付けも可能。押しでも引いても空気が入る2ウェイ方式により、驚異的な高圧注入を可能にしました。(オプション販売もあります)



●MF26EXP-LXA420 (EP/V)



●MF26EXP-LXA420 (MY/G)



●MF26EXP-LXA470 (SKG/B)



●MF26EXP-LXA420 (BMR) 写真のサイズは380です。



●MF26EXP-LXA420 (T2-BYR)

A
SERIES

7000オールアルミフレームの
オールラウンドEXP-ALAをベースに、
さらにカラフルなフレームカラーと
ブラックパーツ装着のスペシャルアルミモデル。

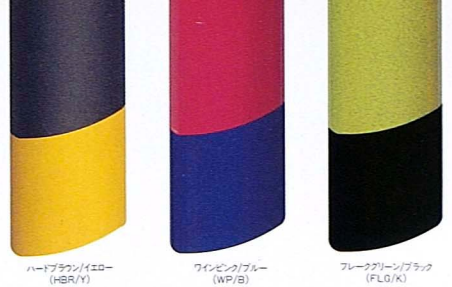

ALL-ROUND

MF26EXP-ALD ALUMI 標準価格 ¥85,000 (税別)

●フレームカラー●フレームサイズ		●コンポーネント: DEORE-LX&DX仕様	
サイズ	WP/B	HBR/Y	FLG/K
460	●	●	●
430	●	●	●

●ホイール: CV-7 グレーフィニッシュリム & HILLTOP-5100ブラックタイヤ	
●重量: 13.3kg ●7x3SPEED	
フレームサイズ(mm)	430 460
乗車可能身長(cm)	145~177 153~183

※用途、体格によって若干かわりますので目安としてください。

スーパー7000アルミフレーム

軽量の7000シリーズアルミチューブを
TIG溶接加工。スムーズフィニッシュ加工と太
径チューブは、強さと美しさを兼ね備えていま
す。

ホイール

サイドコンセプト&VデザインのCV-7グ
レーフィニッシュリムに、ヒルトップ5100フ
ラックタイヤをアッセンブル。走行性、強度、ブ
レーキ制動性を両立したホイールです。



A
SERIES

軽量・高剛性。
極太7000オールアルミフレーム採用の
クラスを越えた
オールラウンドアルミフレームモデル。

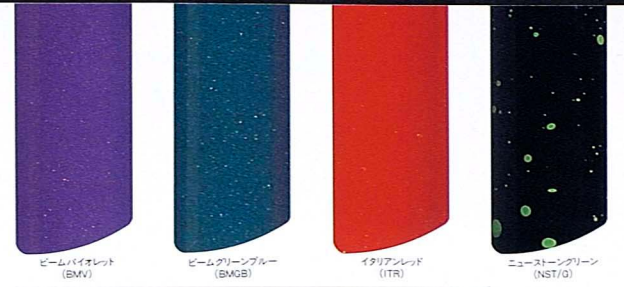

ALL-ROUND

MF26EXP-ALA ALUMI 標準価格 ¥80,000 (税別)

●フレームカラー●フレームサイズ		●コンポーネント: DEORE-LX&DX仕様	
サイズ	BMV	BMGB	ITR NST/G
460	●	●	●
430	●	●	●

●ホイール: CV-7 AL リム & HILLTOP-5100タイヤ	
●重量: 13.3kg ●7x3SPEED	
フレームサイズ(mm)	430 460
乗車可能身長(cm)	145~177 153~183

※用途、体格によって若干かわりますので目安としてください。

**スーパー7000アルミフレーム
& オーバーサイズステアリング**

強さと美しさを兼ね備えた軽量の7000シ
リーズアルミフレームに、オーバーサイズステ
アリングを装着。路面からのショック吸収性を
アップし、さらに加速性能も向上しました。

コンポーネント

メインコンポーネントは軽量かつ操作性の良い
DEORE-LX。ブレーキは高速ライティング
に対応したひとクラス上のDEORE-DXを
採用し、ブレーキングに対する信頼性をさらに
向上。アラヤオリジナルアウター受けの装着
で、引きの軽いスムーズなブレーキングを約
束。また、ラビットファイヤーシフトレバーも
DEORE-DX。シフトダウン時における一
気チェンジを可能にし、シフトレバーアングル
もアジャスト可能。



A
SERIES

メッキ仕上げのフォークに、クロモリTIG溶接ステム。より充実のオールラウンドアルミフレームモデル。



ビームグリーンブルー/メッキ (BMGB/C) ビームバイオレット/メッキ (BMV/C) イタリアンレッド/メッキ (ITR/C) ニューストーングリーン/メッキ (NSTG/C)

ALL-ROUND

MF26EXP-ALT ALUMI 標準価格 ¥75,000 (税別)

- フレームカラー:ビームグリーンブルー/メッキ(BMGB/C) ビームバイオレット/メッキ(BMV/C) イタリアンレッド/メッキ(ITR/C) ニューストーングリーン/メッキ(NSTG/C)

フレームサイズ(mm)	430	460
乗車可能身長(cm)	145~177	153~183

*用途、体格によって若干かわりますので目安としてください。

- フレームサイズ:430,460
- コンポーネント:DEORE-LX&DX仕様
- ホイール:CV-7ALUM&HILLTOP-5100タイヤ
- 重量:13.3kg ●7×3 SPEED

ホイール

サイド・コンケープ&VデザインのCV-7アルミに、ヒルトップ5100タイヤを装備。走行性、強度、ブレーキ制動を向上させています。

スーパー7000アルミフレーム

軽量の7000シリーズアルミチューブをTIG溶接加工。スムーズフィニッシュ加工も本径チューブは、強さと美しさを兼ね備えています。



●MF26EXP-ALT460(NSTG/C)



●MF26EXP-ALT430(BMV/C)



●MF26EXP-ALT460(ITR/C)

E
SERIES

好評ラビットファイアープラスのニューパーツ、アルタスA20搭載の最新鋭モデル。クロモリオーバーサイズフレームにクロモリTIGシステム。数々の特長をそなえて未来を先どりするニューウェイブマシーン。



サファイヤブルー/ゴールド (SFB/GO) メタリックバイオレット/パープル (MEV/P) ムーンイエロー/ピンク (MY/P)

SPICE26

MFS26C CrMo 標準価格 ¥59,800 (税別)

- フレームカラー:サファイヤブルー/ゴールド(SFB/GO) ムーンイエロー/ピンク(MY/P) メタリックバイオレット/パープル(MEV/P)
- フレームサイズ:380,420
- コンポーネント:アルタスC10~A20
- ホイール:VP20ALUM+X1-KEYブラックタイヤ ●重量13.5kg

フレームサイズ(mm)	380	420
乗車可能身長(cm)	135~167	143~175

*用途、体格によって若干かわりますので目安としてください。

クロモリTIGハンドルステム

頑丈で軽いクロモリTIG溶接ステムPRO-STAFFの採用で一層の軽量化をはかる。

アルタスA20ラビットファイアープラスレバー

変速レバーを人差し指と中指に分けるシステムにより、更にイージーシフティングを可能にする。



アラヤオリジナルシートクイックレバー

手の平のフィット感を追求するとう言う形になった。シートピラーの上げ下げにたびたび動かすクイックレバーはこれにより一層の操作性をアップしている。



デュアルSISラビットファイアープラス対応ギヤクランク

後フリーだけでなく、フロント変速も新機軸の特殊歯先形状により、変速効率を更にアップしたデュアルSISを採用。クランクはくるぶしの当りを少くしたスーパーロープロファイルクランク。



アルタスC10ロープロファイルカンチブレーキ

横方向の張出しを更に少くしたニューロープロファイル・マルチコンディションブレーキ。特に雨天時の制動力には理想のMTBカンチブレーキだ。



●MFS26C420(SFB/GO)



●MFS26C380(MEV/P)



●MFS26C380(MY/P)

24インチ・340mm、22インチ・320mmサイズのその名もスパイス。
女性やジュニアがオフロードを楽しむためのスモールサイズMTB。



SPICE24

スパイス

MF24SPCB CrMo 標準価格 ¥56,000 (税別)

- フレームカラー:ワインピンク/パレイエロー(WP/Y)、スペクトルシルバー/パレイエロー(SPE/Y)
- フレームサイズ:340
- コンポーネント:100GS&70GS仕様
- ホイール:24インチMP-22 AL リム&X-1 PROタイヤ
- 重量:13.7kg
- 7x3SPEED

フレームサイズ(mm)	340
乗車可能身長(cm)	127~160

*用途、体格によって若干かわりますので目安としてください。

コンポーネント

ディレイラーに70GS、ブレーキ・シフトレバーに100GSを装着。ライトタッチのブレーキング・シフティングで楽に操作できます。また、万一のチェン脱落防止のためのチェンストッパー、ディレイラーガードも標準装備して、安全対策も万全です。

CANYON JUNIORサドル

パイオカット成型、アストラルスムーサー貼り付のコンパクトなサドル。コンパクトな作りで、おしりの小さい人にも乗りやすい設計です。

ハンドルバッグ

スパイスのハンドルバッグはニューデザイン。ハンドルに装着するだけでなく、付属のベルトでウエストポーチなど使い方もいろいろ。さあ、何をいれて乗り回そうか?



●MF24SPCB340 (SPE/Y)



●MF24SPCB340 (WP/V)



●MF22SPCB320 (MY/B)



●MF22SPCB320 (BMP/K)

SPICE22

スパイス

MF22SPCB CrMo 標準価格 ¥54,000 (税別)

- フレームカラー:ビームピンク/ブラック(BMP/K)、ムーンイエロー/ブルー(MY/B)
- フレームサイズ:320
- コンポーネント:XCT&VX仕様
- ホイール:22インチMP-22 AL リム&X-1 PEAKタイヤ
- 重量:12.8kg
- 6x2SPEED

フレームサイズ(mm)	320
乗車可能身長(cm)	120~

*用途、体格によって若干かわりますので目安としてください。

フレーム・コンポーネント

320mmスーパースローピングフレームは、身長120cmくらいから乗車可能。12段変速XCT&VXのコンポーネント仕様は、ライトオペレーションで、シフティングも軽々。やんちゃな走り屋も大喜びの設計です。



ビームピンク/ブラック (BMP/K) ムーンイエロー/ブルー (MY/B)

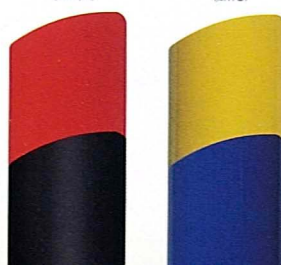

Muddy Fox TACKLE

マディフォックス・タックル

350mmスーパースローピングオーバーサイズフレーム。
未来のオフローダーに送るMTBルックバイク。



●MFT24WB (MY/P)



●MFT24WB (UMB/W)

MFT24SB 標準価格 ¥44,000 (税別)

- フレームカラー:ウルトラマリンブルー/オレンジ(UMB/O)、スーパーローズ/パレイエロー(SUR/V)、ブラック/グリーン(K/G)
- フレームサイズ:350
- 6Speed



●MFT24SB (SUR/V)



●MFT24SB (K/G)

MFT22B 標準価格 ¥42,000 (税別)

- フレームカラー:ブラック/イタリアンレッド(K/ITR)、ウルトラマリンブルー/ムーンイエロー(UMB/MY)
- フレームサイズ:350
- 6Speed



●MFT22B (UMB/MY)



●MFT22B (K/ITR)

オフロードツーリングマシンのニューモデル。
マルチポジションバーであらゆるライディングポジションを確保。
無限に可能性が広がるハイスピードバイク。



レーシングトリコークPY (RT-KPY)

700CXMB

MF700CXMB CrMo 標準価格 ¥90,000 (税別)

- フレームカラー:レーシングトリコークPY (RT-KPY)
- フレームサイズ:440,490
- コンポーネント:XC-COMP&マルチポジションバー仕様
- ホイール:VX-400 SHA リム&38 SPECIALタイヤ
- 重量:12.2kg ●7×3SPEED

フレームサイズ(mm)	440	490
乗車可能身長(cm)	145~180	162以上

*用途、体格によって若干かわりますので目安としてください。

ハンドル

新開発のオフロード用マルチポジションバーを装着。グリップポジションが増える事で、あらゆる地形に対して適正なライディングポジションを確保。

コンポーネント

主要コンポーネントには耐久性と精度の高いXC-COMPを採用。シフトレバーにはシフトアップ・ダウンが一度にできるサムシフターを装着。ダウンチューブのストッパーをはずすと、ダウンチューブシフターも装着できます。また、万一のチェン脱落防止のためのチェンストッパーも標準装備。



●MF700CXMB490 (RT-KPY)

ドロップハンドルのオフロードバイク。
ハイスピードライディングを意識したクロスレーシングバイク。



サファリブラック (SFK)



トリコロールブルー (TR-B)

700CXCA

MF700CXCA CrMo 標準価格 ¥90,000 (税別)

- フレームカラー:サファリブラック(SFK),トリコロールブルー(TR-B)
- フレームサイズ:440,490
- コンポーネント:XC-COMP&フレアドロップバー仕様
- ホイール:VX-400 SHA リム&38 SPECIALタイヤ
- 重量:12.2kg ●7×3SPEED

フレームサイズ(mm)	440	490
乗車可能身長(cm)	145~180	162以上

*用途、体格によって若干かわりますので目安としてください。

ハンドル

オリジナルのオフロード用530mm幅フレアドロップバーとライトアングル90°ダイナミックIIブラックステムを装着。ハンドルを持ったままイーザーシフティングできるコマンドシフター、ワイヤーストロークの大きい287ブレーキレバーなどオリジナルスペックです。(ダウンチューブのストッパーをはずすと、ノーマルのシフトレバーも取付け可能です。)

コンポーネント

主要コンポーネントには耐久性と精度の高いXC-COMPを採用。ギヤクランクの24Tインナーギヤには、NINJAステンレスギヤ、高精度スチールプレートのMT-LUXペダルなどオリジナルアッセンブル。

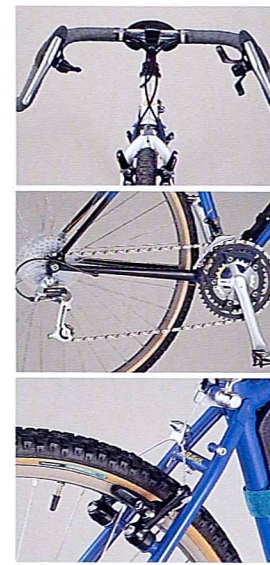

●MF700CXCA440 (TR-B)



●MF700CXCA490 (SFK)

軽快・シンプル。フィットネスからオフロードまで
幅広いルートのクロスオーバー700Cホイールバイク。

700CXA

MF700CXA 標準価格 ¥74,000 (税別)

- フレームカラー: ビームレッド(BMR), ビームグリーン(BMG)
- フレームサイズ: 440, 490
- コンポーネント: XC-LTD&ストレートバー仕様
- ホイール: VX-300グレー リム&HILLTOP-CROSSタイヤ
- 重量: 12.4kg ●7x3SPEED

フレームサイズ(mm)	440	490
乗車可能身長(cm)	148~180	162以上

※用途、体格によって若干かわりますので目安としてください。

ハンドル

560mm 曲げのレーシーなエーシングバーに、軽合金一体構造のライトアングル90°システムを装着。グリップはもちろんアラヤオリジナル。



●MF700CXA440(BMR)



●MF700CXA490(BMG)



ビームレッド (BMR)

ビームグリーン (BMG)

IMPORT MODEL

スポーツタンデムバイクのコンセプトリーダー・サンタナとMTBのアラヤの提携のタンデムMTB。二人で楽しみ、走る。これが2シーターMTB。



●SANTANA TANDEM RIO (RIR)

SANTANA TANDEM RIO

SANTANA TANDEM RIO 標準価格 ¥500,000 (税別)

- フレームカラー: ティープックアメタリック(DAM), リオレッド(RIR)
- フレームサイズ: 450x400
- コンポーネント: DEORE-DX&LXタンデム仕様
- ホイール: RM-20 SHA リム&MUD DAWGタイヤ
- 重量: 19.5kg ●7x3SPEED

フレームサイズ(mm)	(F)450	(R)400
乗車可能身長(cm)	151~191	139~181

※用途、体格によって若干かわりますので目安としてください。
タンデム車の場合、各都道府県の条例により、走行規制がありますのでご注意ください。



ティープックアメタリック(DAM)

リオレッド(RIR)



ダイレクトラテラルフレーム

1983年にSANTANAより初めて紹介されて以来、タンデムバイクの理想的フレームとして受け入れられているフレームデザインです。パワーロスと重量増加を最小限に抑えながらも、ストーカー(後方ライダー)の乗り心地を向上しています。また、ストーカーのトップチューブを長くして、キャプテン(前方ライダー)との干渉も少なくなっています。

コンポーネント

主要コンポーネントはDEORE-LXタンデム仕様。二人分のパワーとウェイトを受け止めるホイールは、アラヤRM-20とSANTANA-SUZUEシールドベアリングLFRハブで、ドラムブレーキの装着も可能です。40本スポークの強力なホイールです。

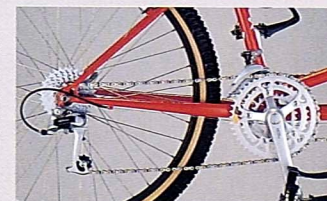

SANTANA MTB MODA

SANTANA MTB MODA 標準価格 ¥375,000 (税別)

- フレームカラー: メタリックホワイト(MEW), コバルトメタリックブルー(CMB)
- フレームサイズ: 450
- コンポーネント: DEORE-XTコンペティション仕様
- ホイール: RM-17 SHA リム&MEGABITE OVER DRIVEタイヤ
- 重量: 11.8kg ●7x3SPEED

フレーム販売・標準現金販売価格 ¥290,000 (税別)

フレームサイズ(mm)	450
乗車可能身長(cm)	151~191

※用途、体格によって若干かわりますので目安としてください。



メタリックホワイト(MEW)

コバルトメタリックブルー(CMB)

マテリアル

一般的なクロモリ鋼より40%の強度アップに成功した、金属工学より生まれた合金鋼ニヴァクロムを素材とする、コロンバスMAXチュービングを採用。各チューブは超偏平加工され、ロードストレス、ライディング時のフレームウィップに対応した断面形状を施した、強く軽いフレーム素材です。



フレーム

ハンドメイドによるフィレットブレイズで加工、応力分布にも優れた美しい外観です。オーバーサイズステアリングシステム、ブレーキワイヤー内蔵工作の仕様で、フレーム単体で2000gという軽量フレームです。

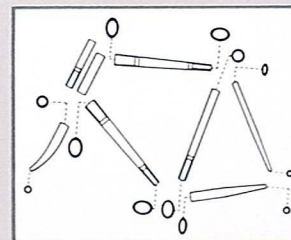

スーパーオーバルMAXチュービング採用。
高精度ハンドクラフトのMTBフィレットブレイズ。
prestige性の高いMTBフレームです。



●SANTANA MTB MODA(MEW)

ORIGINAL EQUIPMENT

あらゆる走行条件に対応。実走行から生まれたMFオリジナルのオプションパーツをラインナップ。



GOOD HOLDING

- MTBグラス G/ホワイト T-25-G 各¥5,000
- W/ピンク T-25-W

鼻部には吸汗性・透気性に優れた特殊スポンジを装着。ホールド性が高く、汗止めとしての機能も両眼向き。グラスホルダー、交換用テンブル付き。

グラスホルダー
交換用テンブル付き



- MTBグローブ G-03 ¥6,000

MTBライディングには必ず装着したいアイテムです。

- エルボーパッド G-02 ¥7,900

レース中の万が一の転倒から身をまもるレースの必須アイテムです。



- レーシングジャージ XL W-01-XL
- L W-01-L
- M W-01-M 各¥14,000

ポリエステル 100%
サイズは3種類



- レーシングパンツ XL W-02-XL
- L W-02-L
- M W-02-M 各¥11,000

ナイロン 80%, ポリウレタン 20%
サイズは3種類



- レーシングヘルメット L G-05-L
- M G-05-M 各¥11,600

サイズ:M,L



- アポロキャップ G-07 ¥2,200

コットン製
ツーリングに最適なファッションヘルメットです。
柄は変更する場合がありますので、あらかじめご了承ください。



- サドルカバー O G-06-O
- M G-06-M
- K G-06-K
- Y G-06-Y
- P G-06-P 各¥900

ナイロン製
柄・デザインは変更する場合がありますので、あらかじめご了承ください。



MF2&MGB4&0(GRK/G) 防水ライト L-01-G | 1ピースポルテージG K-03-G



- アフターレースパーカー B W-03-B-L
- P W-03-P-M 各¥5,900

コットン製
レース後のアフターウェアとして、またツーリングや普段着としてもお使い下さい。
サイズ:B-Lのみ
P-Mのみ



- マルゾッキMX100 フォーク MF-01-SL ¥75,000

- ウルトラライトCPフォーク UF-01-CP ¥11,000

- ロックショックスII MAG 20 フォーク RF-01-G ¥72,000

堅さをロックアウトダイヤルで調整、レース用サスペンションの決定版。



- プロファイルバー 560 HB-01-560 ¥12,000

MTBレース用のハンドルバーアタッチメント



- シートクイックレバー(チタン) G SQ-01-G
- B SQ-01-B
- V SQ-01-V 各¥7,500

カラー:ゴールド、ブルー、バイオレット
チタン製の超軽量シートクイックレバー。

- ハブクイックシャフト(チタン) G HQ-01-G
- B HQ-01-B
- V HQ-01-V 各¥17,500

カラー:ゴールド、ブルー、バイオレット
チタン製の超軽量ハブクイックシャフト。



- ブロックランプ L-02 ¥3,000

ボールベアリング式で軽く、しかもハロゲンランプで明るさはピカイチ。

- 防水ライト GL L-01-GL
- P L-01-P
- V L-01-V
- R L-01-R
- G L-01-G 各¥3,100

カラー:グレー、ピンク、バイオレット、アカ、グリーン
(ハンドル取付ホルダー付、電池含まず)
50mm防水で6V(単3x4)の強力ライト。MTBライトの決定版です。



- レーシングステム 115 CrMo HS-03-115
- レーシングステム 130 CrMo HS-03-130 各¥8,000
- レーシングステム 115 AL HS-02-115
- レーシングステム 130 AL HS-02-130 各¥10,000

- レーシングステム用アダプター RS-01 ¥2,400

ノーマルフォークにレーシングステムを装着する際にご使用下さい。

- サスペンションフォーク用プロテクター G G-04-G
- W G-04-W
- O G-04-O 各¥800

サスペンションの側面に装着することにより、転倒やアクシデントからサスペンションメカニズムを守ります。



- アルミバーエンド L-K HB-L-K -SL HB-L-SL 各¥8,500
- SKI-K HB-SKI-K -SL HB-SKI-SL 各¥7,800
- カラー:クロ、シルバー
- TI HB-02-TI 各¥5,600

MTBレースシーンで人気の軽量アルミバーエンド。



- O/Sフレックスシステム 120 HS-01-120
- 135 HS-01-135
- 150 HS-01-150

各¥13,000
ショック吸収機能を内蔵したハンドルシステム。高速ダウンヒルにおける体への振動を最小限に抑えます(オーバーサイズ用)。

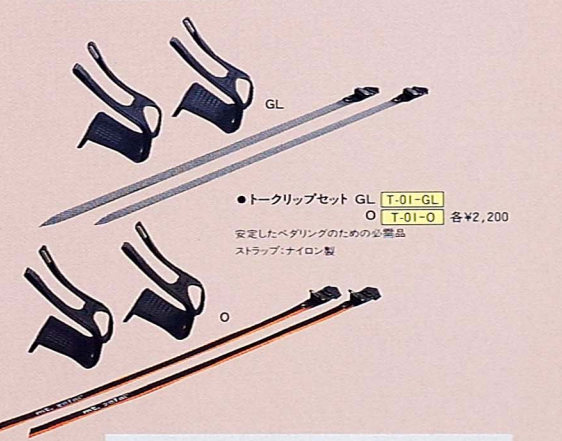

- トリップセット GL T-01-GL
- O T-01-O 各¥2,200

安定したベタリングのための必需品
ストラップ:ナイロン製



- ツインバッテリーライト L-03 ¥6,500

ハロゲンランプで明るく、単1アルカリ電池4本で15時間(1灯の場合)点灯可能。シングルダブルの切り替えはワンタッチでOK。(電池含まず)

*商品によっては適合しないものもあります。別紙のオプションパーツ適合表をご覧ください。



●ハンドルバッグ O B-01-O
G B-01-G
GL B-01-GL
V B-01-V 各¥2,000

コードナイロン製
カラー:オレンジ、グリーン、グレー、バイオレット
メッシュポケット&ハンズリップカバー付



●ツーリングバッグ V B-04-V
GL B-04-GL
R B-04-R
B B-04-B 各¥2,500

コードナイロン製
カラー:バイオレット、グレー、レッド、ブルー
ハンドルキャリアと組み合わせて使います。



●ボトルツールボックス GL B-06-GL
R B-06-R
B B-06-B 各¥1,000

コードナイロン製
カラー:グレー、アカ、ブルー
ボトルケースに取り付けられ、チューブや工具の携帯に便利です。

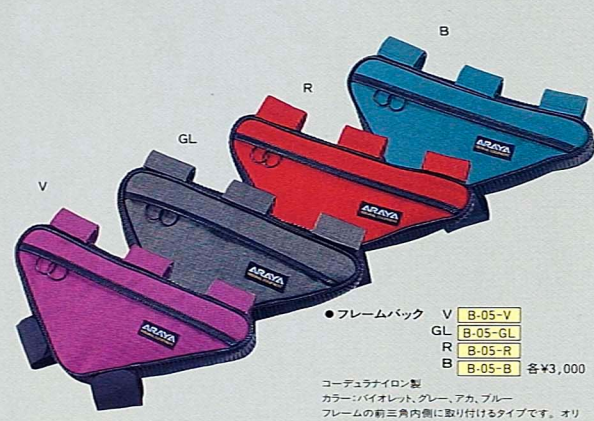

●フレームバッグ V B-05-V
GL B-05-GL
R B-05-R
B B-05-B 各¥3,000

コードナイロン製
カラー:バイオレット、グレー、アカ、ブルー
フレームの前三角内側に取り付けられるタイプです。オリジナル形状の便利なアイテム。



●サドルバッグ V B-03-V
GL B-03-GL
O B-03-O 各¥2,500

コードナイロン製
カラー:バイオレット、グレー、オレンジ



●パニアサイドバッグ V B-08-V
GL B-08-GL
O B-08-O
B B-08-B 各¥4,500

コードナイロン製
カラー:バイオレット、グレー、オレンジ、ブルー

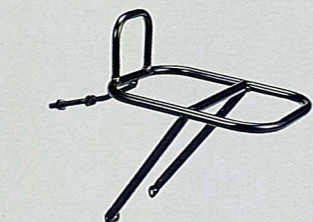

●フロントキャリア C-01
フロントキャリア 700 C-01-700 各¥1,900
パイプ製
フロントバスケット BC-01 を装着したり、直接荷物を積んだりできます。

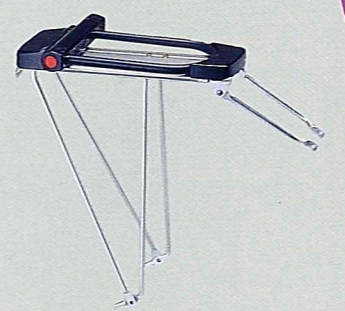

●Uロック付リアキャリア C-09 ¥6,500
付属のUロック錠 T-35 が装着できるリアキャリアです。(V足とステーは別です)



●リアキャリア C-05 ¥3,000
●リアキャリア24 C-06 ¥2,800
パイプ製



●リアパニアキャリア C-07 ¥4,300
アルミパイプ製
サイドバッグを装着してのヘビーデューティーユースに最適です。

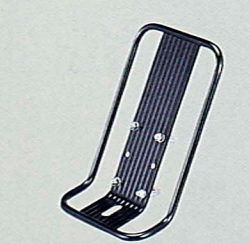

●ハンドルキャリア C-02 ¥2,000
ハンドルステムの上に取り付けるキャリアです。ツーリングバッグ B-04 の装着やワインドブレーカー等の固定に便利です。

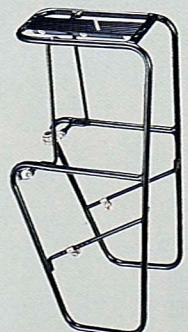

●フロントパニアキャリア C-03 ¥5,000
アルミパイプ製
サイドバッグを装着してのヘビーデューティーユースに最適です。



●フォーク付リアキャリア C-08 ¥2,800
パイプ製
フォーク付でコミュニケーションユース(通勤、通学)に最適です。

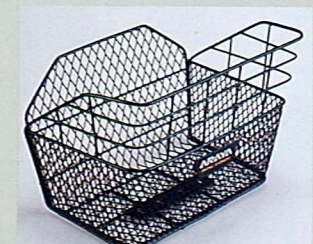

●フロントバスケット BC-01 ¥2,500



●ハンドルボトルホルダー-2 H-01 ¥800
1本用
ボトルケース2ヶ数取可能。用途に応じて1~2本装着できます。
※ボトルケースは別売、ボトルは参考商品です。



●サドルボトルホルダー H-02 ¥600
1本用
※ボトルケースは別売、ボトルは参考商品です。



●サイクルディバック R B-09-R
GL B-09-GL
B B-09-B 各¥6,000

コードナイロン製
アウトドアライフの必須アイテムです。



●サイクルディバック HD B-09-HD ¥6,000
パチュークロス製
ヘビーデューティーで高級感のあるバッグです。



●ナックルガード R G-01-R
K G-01-K
W G-01-W
Y G-01-Y
P G-01-P 各¥3,400

樹脂製
カラー:アカ、クロ、ホワイト、イエロー、ピンク
転倒やアクシデントから手を守ります。また、寒い時期には風、雪避けにもなります。



●クイックボトルホルダー-1 H-03 ¥800
1本用
ハンドルバーにワンタッチで取付けできます。
写真のボトルケースは別売です。



●ゴムロープ GL T-33-GL
K T-33-K
B T-33-B
Y T-33-Y
P T-33-P 各¥550

リアキャリア用のロープとして、またそれ以外にも様々な用途があります。
カラー:グレー、クロ、ブルー、イエロー、ピンク



●マルチケースK K-01-K ¥800
アルミ製
市販のミニスプレーを装着できます。



MF26EXP-ODA420 (TR-PVW) フロント、リアパニアキャリア C-03 C-07 パニアサイドバッグ V B-08V
ナックルガードW G-01-W デジタルスピードメーター-GL T-40-GL 防水ライト L-01-V

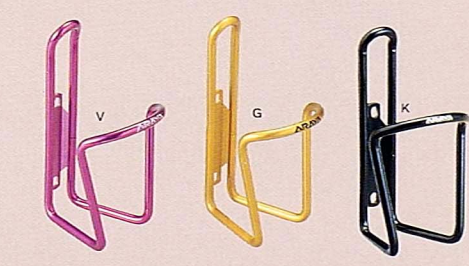

●ボトルケース G K-02-G
アルミ製 K K-02-K
V K-02-V 各¥800
7mm鋼材のヘビーデューティーモデル
カラー:ゴールド、クロ、バイオレット



●1ピースボトルケース Y K-03-Y
K K-03-K
G K-03-G
R K-03-R 各¥700
樹脂製
カラー:イエロー、クロ、グリーン、アカ



●キャリングケース B-07 ¥14,800
コードナイロン製
旅行はもちろん車のトランクへ入れる場合や部屋での保管等に大変便利。前後輪をはずして入れるポケット付。ゆったりして手軽なサイズです。



●リップクリーンボトルキャップ P T-17-P
G T-17-G 各¥150
カラー:ピンク、グリーン
ダート走行でも飲み口が汚れないボトルキャップ。リップクリーンボトル、サバイバルツールボトルの補修用にどうぞ。



●サバイバルツールボトル T-31 ¥2,000
樹脂製
タイヤレバー、②ドライバー、2.3×4.5mmアーレンキー、8×9.10mmボックスレンチ、パンク修理セットをリップクリーンボトルにセット。

●リップクリーンボトル 大 T-15-G ¥700
小 T-16-G ¥600
ダート道でも飲み口が汚れない新開発キャップ付ボトル。
●レーシングボトル T-18 ¥600

*商品によっては適合しないものもあります。別紙のオプションパーツ適合表をご覧ください。



●デジタルスピードメーター GL T-40-GL ¥4,600



●ショルダーパットU GL B-02-GL
R B-02-R
B B-02-B
O B-02-O
G B-02-G
V B-02-V 各¥1,800

フレクター体成型
カラー:グレー、アカ、ブルー、オレンジ、グリーン、バイオ
レット
クッション性がよく、厚みもあり、肩への負担を和らげま
す。

●サイクルキャリア SC-01
車の型式によりそれぞれ選べますので詳しくは販売店
にお問い合わせ下さい。

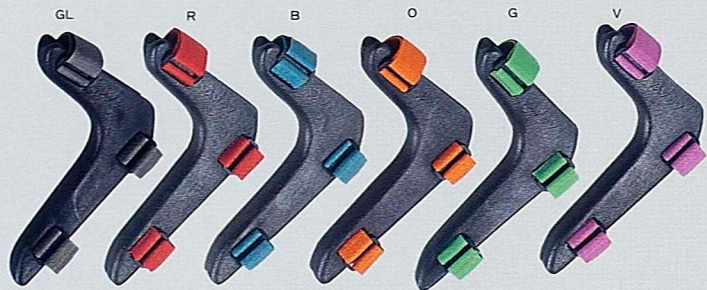

●2ウェイフレームポンプ P-04 ¥2,200
熱処理アルミ合金シリンダー&シャフトを採用した、押し
しても引いても入る高効率2ウェイ方式ミニポンプ。
英・仏・米式バルブ対応。



●2ウェイフレームポンプ(メーター付) P-03 ¥3,600
トップチューブに装着するので、フレームサイズに関係
なく装着可能。押しでも引いても空気が入る2ウェイ
方式で、英・仏・米式バルブ対応。



MF26EXP-ALD430(WP/B) スポーツマッドガード M-05-P
トライアルギヤケースV TC-01-V 防水ライトP L-01-P



●ポンプ止めセフティバンドK T-20-K ¥1,000
ナイロン製
フレームポンプ固定バンド、スポンのセフティバンドにも
OK。2本1組



●スポーツマッドガード O M-05-O
K M-05-K
P M-05-P
G M-05-G 各¥3,200

MTBにベストマッチング、実用性も兼ね備えたスポー
ティなハーフマッドガード、スライド式
カラー:オレンジ、クロ、ピンク、グリーン

●Uロック錠 T-35 ¥3,500
ヘビーデューティなU型錠。フレームサイズ460mm
以上に対応。
カラー:クロ (107×194、キー3ヶ付)

●MTBスタンド 26・700 ST-01
MTBスタンド 24 ST-02 各¥2,500
アルミ・樹脂ハイブリッド
(クロモリ・アルミフレーム専用)
●マグネシウム用スタンド
MGスタンド26 ST-03 ¥2,900

ORIGINAL EQUIPMENT

ENJOY YOUR FREE-STYLE BIKING



●ドロヨケ 22 M-04
24 M-03
26 M-01 各¥1,700
カラー:クロ
●樹脂ドロヨケ 22,24 M-06 ¥1,700
カラー:クロ



●ドロヨケ 700 AL M-02 ¥2,800



●スベアホイールコンベ用 SP-02 ¥35,000
MTBレース用の軽量ホイールセット
リム:RM-17 SHA 32 H
ハブ:DEORE-KT
タイヤ:RITCHEY MEGABITE(F/V)



●スベアホイールスリック SP-01 ¥25,000
シティユース用の乗り心地抜群のホイールセット
リム:RM-20 SHA 36 H
ハブ:DEORE-DX
タイヤ:TIGGA CITY SLICKER(E/V)



●トライアルギヤケース K TC-01-K ¥5,000
G TC-01-G ¥5,300
V TC-01-V ¥5,300
アルミ製
板厚もあり、ハードなライディングに耐えます。

MAINTENANCE

●メンテナンス

いくら頑丈なMTBといっても、日
常のメンテナンスを怠ると大事
故に繋がってしまふこともある。
ここではツーリングにも携帯でき
るツールセットや日常の点検や
整備を行える用品を紹介しよう。



●マイクロパッチキット T-27 ¥800
樹脂製ケース入 カラー:クロ
タイヤレバー、パンク修理セット
1ピースポルテージとの一体設計により、フレームに
装着可能。



●チューブ用ツールカプセル T-28 ¥1,800
樹脂製
キャップ:ピンク、グリーン、イエローの3ヶ付
タイヤレバー、②③ドライバー、2.3-4.5-6mmアレン
キー、8.9-10mmボックスレンチ、パンク修理セットをス
ベアチューブを入れるカプセルにセット。(ボトルとして
は使用しないで下さい)



●オムニパッチキット T-26 ¥700
樹脂製 カラー:イエロー
タイヤレバー、パンク修理セット



●チェンクリーニグセット T-45 ¥5,300 手を汚さずにチェーン&フリーホイルをクリーニグできるメンテナンスグッズです。



●ツールマックスA T-32 ¥2,100
2.4-5.6mmアレンキー、8.9-10mmボックスレンチ、②
ドライバーに、チェーンカッター(HC対応)、ニップルレンチ
をセットしたハンディーツール。
カラー:グリーン



●フロアポンプ P-02 ¥4,000
英式、仏式、米式3タイプ兼用、熱処理アルミ合金を
使用したメーター付軽量ポンプ。



●3点ツールセットA T-30 ¥4,000
チューブ用ツールカプセル(ボトルではありません)、2
ウェイフレームポンプ、ワンピースポルテージの3点
セット。



●スプレー式パーツクリーナー T-07 ¥1,200
パーツや自転車の汚れを落とします。



●スプレー式潤滑・防錆剤 T-06 ¥1,800
ゴム及び樹脂をおさず、足はけのよい潤滑剤。サビ
防止にも効果があります。

●瞬間接着剤 T-05 ¥1,200
ペロックス「アンチレゾ」
マルチゲージ K-01-K にビタリ装着可能です。

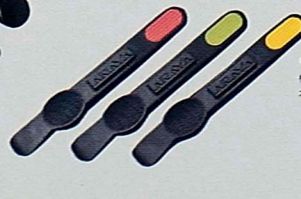

●タイヤレバー(R,G,Y) T-29 ¥320
樹脂製
カラー:ピンク、グリーン、イエローの3本セット

●スバー10 ポケットツール T-10 ¥1,800
②③ドライバー、2.3-4.5-6mmアレンキーと8.9-10
mmボックスレンチ一体となったコンパクトハンディーツ
ールです。

※商品によっては適合しないものもあります。別紙のオプションパーツ適合表をご覧ください。



BIG SCENE.



新家工業株式会社 サイクル事業部
〒555 大阪市西淀川区竹島1丁目1番 TEL.06-474-1313(代)
東京営業所 TEL.03-3742-2111 名古屋営業所 TEL.052-613-1140

'92-Ⅲ

モデル協力: Mr. GEOFF "LUMPY" LEIDAL
カナダ ブリティッシュコロンビア州
撮影: 海上浩幸

- 価格・仕様は平成4年10月現在のものです。
- 改良のため、予告なしに変更する場合がございますのでご了承下さい。
- 掲載の自転車のカラーは印刷インクの関係上、実物と多少かわりますのでご了承下さい。
- 重量は各モデル最小サイズです(付属品を除く)。

頒布価格 300円



Table with 5 columns: Model, MF26MGLB, MF26MGB, MF26CRM-MGA, MF26PRO-MGA, MFW26CB・TB・AB・FB・PB. Rows include specifications for various models like 8, 9, 10, 11, 12-14.

Table with 5 columns: Model, MF26CRSBII, MF26MGSB, MF26MTRBII, MF26EXP-ODA, MF26EXP-OTA. Rows include specifications for various models like 21, 22, 23-24, 25-26, 25.

Table with 4 columns: Model, MF26EXP-ALA, MF26EXP-ALT, MFS26C, MF24SPCB. Rows include specifications for various models like 32, 33, 34, 35.

Table with 5 columns: Model, MF26RCRB, MF26CRM-CCA, MF26CRM-PRA, MF26PRO-ALA, MF26PRO-CRA. Rows include specifications for various models like 15-16, 17, 18, 19, 20.

Table with 5 columns: Model, MF26-EXT, MF26EXPB, MF26EXP-OSA, MF26EXP-LXA, MF26EXP-ALD. Rows include specifications for various models like 27, 28, 29, 30, 31.

Table with 4 columns: Model, MF22SPCB, MF700CMB, MF700CXA, MF700CX. Rows include specifications for various models like 35, 37, 38, 39.

*MF26EXP-ODAには、明記のフレームカラー以外に、MF26EXP-OTA採用カラーもありません。