



Crafted for Bicycle Project

EXS/Excella Sportif RAN/Swallow Randonneur
FED/Araya Federal CX/Araya CX
MFP/MuddyFox Premium

EXCELLA Sportif



EXS 550mm BL
(エクセラ・スポルティフ ディープブルー)



ARAYA
AR-713 リム採用
加速性の向上も体感できる高剛性のAR-713。エクセラ・スポルティフのカラードーナートも考慮して、シルバー/CNCフィニッシュを特別に用意しました。32Hでしっかりと組まれたホイールはメンテナンス性にも優れ、ロード用としても十分な性能を有した仕様に仕上がっています。



EXS 510mm Y
(エクセラ・スポルティフ マスタードイエロー)

EXCELLA Sportif
EXS ¥210,000 (本体価格 ¥200,000)

スポルティフ、
憧憬から実現へ。

かつてリストだけでなく、レースを愛好するスリットも、最後に求めたのはスポルティフでした。快走のための機能美だけでなく、優雅な美をも有したスポルティフは、オーナーの所有する喜びも高いスポーツ車。舗装率が高まり路面状況も良くなった現在、もつとも選んだサイクリング車とも言えます。エクセラ・スポルティフでは、トラディショナルな工法に則ったスポルティフ本来の美しさの中に、リヤ10速コンポーネントなど、現在のロードバイク機能も積極的に取り入れました。総重量10キロ台に抑え上げ、キャリアフレンジャーを外せば9キロ台のウインターに雰囲気を味わえるロードとしても十分に機能するタイムなサイクリング車。今、実現します。

EXCELLA Sportif	
フレームサイズ	510mm, 550mm
基本重量	9.9kg
総重量	10.8kg
フレーム	KAISEI-022 クロモリ STDサイズ ダブルパテッド ロストワックスカットラックフレーム
フォーク	クロモリ ロストワックス ヒスト用フォーククラウン 1" スレッド (TANGE SEIKI LEVIN NJS (SHIMANO) BB-UN26 68-113mm (NITTO) B105 マーンドロップ 400mm (NITTO) PEARL NJS 80mm (510)/100mm (550) レーザータイプ ポリウレタン ブラウン
ヘッドセット	(SHIMANO) ULTEGRA BR-R650 57サイズ (TEKTRO) RL340 エアローアヘッドセット (SUGINO) MIGHTY TOUR CNCボルト 50-34T×165mm (510)/170mm (550)
ハンドルバー	(SHIMANO) 105 CN-5600 10段スーパーステアリング HG (SHIMANO) 105 CS-5600 11-25T 10段 HG
ハンドルステム	
ブレーキ	
ブレーキレバー	
ギヤクランク	
チェーン	
カセットギヤ	
ペダル	
リヤメカ	(SHIMANO) 105 RD-5600 (SHIMANO) 105 FD-5600 428.6 (SHIMANO) DURA-ACE SL-7900 10段×フリクション ダウンチューブシフター
フロントメカ	
シフトレバー	
ハブ	(SHIMANO) 105 HB-5600/FH-5600 32H 10段フリーハブ 100×130 SFQR
スポーク	14G ステンレス
リム	(ARAYA) AR-713 700C ミニエアロ シルバー/CNC 32H (PANARACER) 700×25C PASELA ペーパードライヴシステム FIV
タイヤ	(BROOKS) B-17 SPECIAL ニューラウン ナチュラルタンニング 大鋼線 (KALLOY) SP-373 27.2×300 6061アルミ ポリッシュシルバー ARAYALレーザー刻印
サドル	アルミ 40mm幅 アジャスタブルステー (NITTO) オリジナルデザイン ハイブリッドフロントキャリア ダブルブライトキック上 ベル、リアフレクターセット
シートポスト	
フェンダー	
キャリア	
その他	



進取と伝統のコンポーネント
リヤ10段シフトのロードコンポSHIMANO-105C。エッジの効いたデザインでアルミポリッシュ仕上げが美しいチェーンホイールSUGINOマイティツアーを採用。自転車の主軸であり、誰でもあるドライブラインには、進取と伝統の融合・両立が図られています。ロストワックス製の超小型エンドには、SHIMANO-105前後ハブを組み込みました。



ハイエンドたる自信のシート部
エクセラ・スポルティフのために特別に用意された英国製ブルックスB-17スペシャル。厚い一枚革は9個の大鋼線がしっかりと保持され、レースにも鋼線金を施しました。ARAYALレーザー刻印されたシートポストで、微細なサドルセッティングも可能。全てのラグはロストワックス。美観とシートステーは、美しいラインを強くシートラックに接合されます。

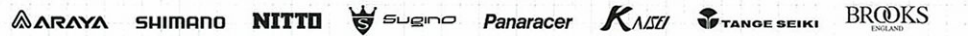

ここにあるのはオーナーの所有する悦びと、
走る愉しさの奥深さを語れるスポーツ車です。



EXCELLA Sportif



SWALLOW Randonneur



ARAYA Federal



ARAYA CX



MUDDY FOX Premium

Crafted for Bicycle Project





FED 540mm BL
(アライヤ・フェデラル スカイブルー)



あらゆる用途に、高次元で達成と軽量化のバランスが図られた26X1-3/8規格全リム。数多い完成車装着実績を誇るアライヤリムスタンダードにもなっています。



FED 500mm W
(アライヤ・フェデラル パールホワイト)



FED 540mm R
(アライヤ・フェデラル マルーンレッド)

ARAYA Federal

FED ¥52,500 (本体価格 ¥50,000)

ARAYA Federal	
フレームサイズ	500mm, 540mm
基本重量	12.5kg
フレーム	クロモリ シートアウターバット TIG溶接フレーム
フォーク	ハイテン ユニクラウン 60mmオフセット 1"スレッド
ヘッドセット	(CH) CH-907JN マイクロアジャスト 1"スレッド カードリッジヘアリング
BBセット	(SHIMANO) BB-UN26 68-123mm
ハンドルバー	(HL) DR-AL-10 アルミ マースドロップ 410mm
ハンドルステム	(HL) HE-CR80D-2 80mm(500)/100mm(540)
パーテープ	ポリウレタン ブラック テクスチャー
ブレーキ	(SHIMANO) 105 BR-R550 シクロクロス カンティ
ブレーキレバー	(TEKTRO) RL340 エアロフリップレバー
セーフレバー	(TEKTRO) RL570 トップマウントレバー
ギヤクラウン	(SHIMANO) FC-M191 48-38-28T×170mm ギヤガード付
チェーン	(SHIMANO) CN-HG40 ナロー HG
カセットギヤ	(SHIMANO) CS-HG30-8 11-30T 8段 HG
ペダル	(XERAMA) SP-910S アルミシルバーボディブラックゲージ
リヤメカ	(SHIMANO) ALTUS RD-M310
フロントメカ	(SHIMANO) FD-M191 #28.6
シフトレバー	(SHIMANO) SL-R400 8段Xフリクション ダウンチューブシフター
ハブ	(SHIMANO) HL-RM40/FH-RM30-8 32H 8/9段フリーハブ 100X135 SFOR
スポーク	14G ステンレス
リム	(ARAYA) KP-80 26X1-3/8 シルバー 36H
タイヤ	(KENDA) 26X1-3/8 KWEST EV
サドル	(VELO) ダブルデンシティブレーキングタイプ ARAYASベック
シートポスト	(HL) SP-213 27.2X300 マイクロアジャスト
その他	ベル、リアフック



操作性と扱いやすさの高次元での実現
伝統形状とも異なるマースドロップハンドルは、長年の実績の高い操作性が魅力。トップマウントレバーも装備してハンドル上部からの制動も可能になり、扱いやすさが向上しています。ブレーキレバーにはクイック機構を設けて、ホイールの脱着が容易。パーテープは、高い質感と手に優しいソフトな材質を採用しました。



長く付き合える高い保守・拡張性
メンテナンスを重視したフルSHIMANOコンボ。ALTUSリヤ8段仕様だけでなく、安全性を高めるためブレーキにはSHIMANO-105クラスのカンティブレーキBR-R550を採用。全てのスペックでのハイグレードな仕様により、将来のアップグレードは、ハンドラーへのカスタマイズが楽しみです。700Cと26HIEの中間のサイズの26X1-3/8ホイールは高い剛性だけでなく、フェデラル独自のプロポジションを演出しています。

サイクリング車への回答。

スポーツ自転車の原点は、移動する楽しみであり、ツーリング、多くの人やアイテムを含んだサイクリングに繋がります。スポーツ車が多くなるのは、千辛万苦から逃げるようにならなければ、嬉しいことですが、気持ちよく移動するためのスポーツ車を選ぶのは、案外難しいものです。
かつてランドナーの豪華な仕様を簡素にまとめ、サイクリングのための自転車として、テララカチーリが提唱されました。それを現代に訳した回答がここにあります。シンプルで、デザインの中にサイクリングといふべきシグナチャーを凝縮させ、所有するためのロードを下げる中にも高機能とハイグレードな仕様を併せました。日本の標準ホイールサイズとも言える26X1.3を装着したプロポジションは、ある意味新鮮なスポーツ車に進化。ホイールの補修性に優れます。



RAN 540mm G
(スワロー・ランドナー ダークモスグリーン)



ダブルウォール(二層構造)断面で設計され、強度アップと軽量化の両立が実現。スポークアレット(ノド)も設けられ、高いスポークテンションに対応し、クラシックなデザイン性も向上しています。



RAN 500mm R
(スワロー・ランドナー メープルレッド)

これから出来る、小さな旅。

1967年、当時では希少で入手困難であった欧州部品を積極的に採用し、要であるフレーム、キャリアは内製化。徹底的にキチンと自転車の理想を追求し、スワロー・キチン(SW)で。結果的に当時の大卒初任給の倍の価格になってしまいましたが、スポーツ車にも二台に上るこの台というパナメ自転車のコンセプトを貫いたものでした。
ランドナーはフランス発祥し、以来長い年月をかけて日本独自の旅のための自転車として発展してきました。スワロー・ランドナーは、SCの血統を引き継ぎ、熟成した日本ブランドを積極的に取り入れ、ツーリング車としての機能と美しさを凝縮した自転車です。
遠い昔に体験した、あるいは夢見た遠乗りは、まもなく、ランドナーで週末の小旅行を愉しみてみてはいかがでしょうか。

SWALLOW Randonneur	
フレームサイズ	500mm, 540mm
基本重量	10.9kg
フレーム	KAISEI-022 クロモリ STD サイズ ダブルバット ロストワックスカトフレーム
フォーク	クロモリ ロストワックス フォーククラウン 1"スレッド
ヘッドセット	(CH) CH-907JN マイクロアジャスト 1"スレッド カードリッジヘアリング
BBセット	(SHIMANO) BB-UN26 68-113mm
ハンドルバー	(NITTO) B105 ダウンチューブ 410mm
ハンドルステム	(NITTO) PEARL NJS 80mm(500)/100mm(540)
パーテープ	レザータイプ ポリウレタン ブラック
ブレーキ	(SHIMANO) 105 BR-R550 シクロクロス カンティ
ブレーキレバー	(DIA-COMPE) DC-204N フロップフリップレバー
ギヤクラウン	(SUGINO) XD-600T 48-38-28T×165mm(500)/170mm(540)
チェーン	(SHIMANO) CN-HG53 スーパーナロー HG
カセットギヤ	(SHIMANO) CS-HG50-9 11-25T 9段 HG
ペダル	(MKS) PROMENADE-EZY
リヤメカ	(SHIMANO) SORA RD-3400 HG
フロントメカ	(SHIMANO) FD-3403 #28.6
シフトレバー	(SHIMANO) DURA-ACE SL-7700 9段Xフリクション ダウンチューブシフター
ハブ	(SHIMANO) TIAGRA HB-4500/FH-4500 32H 9段フリーハブ 100X130 SFOR
スポーク	14G ステンレス
リム	(ARAYA) TM-840F 26X1.50 ダブルウォール シルバー 32H
タイヤ	(PANARACER) 26X1.50 PASELA
サドル	ペナルティカウチスリッド FV
シートポスト	(BROOKS) B-17 STD ハニーブラウン ナチュラルタンニング (KALLOY) SP-373 27.2X300 6061アルミ
フック	ボッシュンルバー ARAYALレーザ印刷
キャリア	アルミ 45mm幅 アジャスタブルシートステー 専用 高圧対応インテグレート
プロテクター	(NITTO) オリジナルデザイン バイク製フロントキャリア
その他	ダルブライトメッキ仕上げ (VIVA) 高チキステーパープロテクター ベル、リアフック



OPTION PARTS
NITTO ランドナーキャンビー キャリア
RANを伝統的なキャンピングモデルにカスタマイズ、日本のNITTO(日東)が誇る正確で美しい溶接で仕上げました。
フロントセット ¥18,900 (税込・取付料別)
リヤセット ¥18,900 (税込・取付料別)



OPTION PARTS
Diono H29 フェンダー
美しいアルミパイプボリッシュで仕上げられた、日本のHONO(本邦)フェンダーの一品。RANにさらにスタイリッシュに仕立てます。
前後フェンダー本体 ¥6,300 (税込・取付料別)
前後フェンダーステーダルマネジセット ¥2,100 (税込・取付料別)

SWALLOW Randonneur

RAN ¥157,500 (本体価格 ¥150,000)



旅へ誘う
腰や広がりが、優しいラインを描くランドナーは、ツーリングでの理想的なポジションを求めた最終形状とも言えます。ランドナーは、パールステムだけでなく、細部に亘るまで美しい理想を追求した設計のバイク。また、軽量なボディも日東製。また、輸送にも便利なワイヤー上出しのダイヤコンベ204Nブレーキレバーなど、ランドナーのためのスペックを具現化しています。



細部へも精密さと美しさの追求
全てのラジだけでなく、アウトタークまでロストワックス製法を採用。その精密さはボトムブラケット(BB)下のワイヤーを一体成型した細部にも表現されています。単に理想的な位置にワイヤーを固定するだけでなく、水抜きも兼ねたBB下のハート型の肉抜き加工も合わせ、隠れた部分まで美しさ求めた仕上げを実現しました。



ARAYA
RM-940XC Super H/A
リム採用

溶接ジョイント、ブレーキ制動面のショットプラスト加工、スポークアレイメントなど全てのフィチャリングを備え、さらに硬質アルマイトで仕上げました。RM-940-XCデカールとARAYA JAPANのホログラムエンブレムも奪った世界のクロスカンントリー用リムのトップモデルです。

MUDDY FOX Premium

MFP 490mm W
(マディフォックス・プレミアム パールホワイト)



ARAYA
AR-713 リム採用

高剛性リムとして好評を博したAR-01のリム幅、断面形状の改良を施し、さらなる強度・剛性・軽量化を追求したARAYAのロードバイクリム。チューブラーリムと同様のスリッジョイントで、継手部分の強度と精度も確保し、さらにサイドCNC加工によりブレーキ制動面の平滑性も向上しています。

ARAYA CX

CX 520mm BL
(アラヤ・シークス サモアブルー)

1982年、日本ではじめてマウンテンバイクの量産化に成功したのがARAYAマディフォックス。ARAYAには多くの対米輸出も行っているが、マディフォックスでは日本の地形と日本人に合ったマウンテンバイクを追求して多くの賞状を獲得しました。高強度と美しい外観を追求して多くの賞状を獲得しました。上げたフレームワーク。マディフォックスの個性でもあるフルリジッドで構成されたマウンテンバイクです。リジッド特有の機敏なハンドリング特性を高めたジオメトリは、フロントサスペンションの装着にも対応した設計に繋がっており、長年の設計実績によるものです。妥協を排したXTフルスベックなどもマディフォックスのキャラクター。マウンテンバイクも流行に左右されない成熟した時代に入ったとも言えるでしょう。

リジッドMTBを知り尽くしたマディフォックスオリジナルジオメトリ

72度のヘッドアングルで、リジッドマウンテンバイク特有の軽快なステアリング特性を生み出し、45mmまで下げたBBドロップで高速走行での安定性を高めました。また、サスペンションフォークを装着すると、70度ヘッドアングル、30mmのBBドロップで理想的なフロントサス・クロスカンントリーMTBにもカスタマイズが可能。リジッド・フロントサス双方の特性を最大限に発揮。単にリジッドフォークを伸ばしたフロントサス対応設計とは違う、リジッドMTBを知り尽くした、長年の実績によるマディフォックスのオリジナルフレーム設計です。
(フロントサス装着イメージは、KOWA-100CEフロントサスを60mmトレベル設定で装着したものです。)



MUDDY FOX Premium

MFP ¥315,000 (本体価格 ¥300,000)

MUDDY FOX Premium	
フレームサイズ	440mm, 490mm
基本重量	10.8kg
フレーム	クロモリ ダブルバテッド オーバーサイズ フレイトフレーム
フォーク	ULTRALLIGHT クロモリ フレイトフレーム
ヘッドセット	1-1/8" AHEAD
BBセット	(FSA) INTELLASET 1-1/8" AHEAD
ハンドルバー	(SHIMANO) DEORE-XT BL-M775 ハイローリックディスク (HL) MTB-AL-152 アルミ 20mmアップライズ 560mm
サドル	サンドプラストブラック
ハンドルステム	(KALLOY) AS-008 3D鍛造アルミ 100mm 7°
グリップ	サンドプラストブラック
ブレーキ	(VELO) VLG-311AD2 ダブルデンシティ 130mm
ブレーキレバー	(SHIMANO) DEORE-XT BR-M775 ハイローリックディスク
ギヤクランク	(SHIMANO) DEORE-XT BL-M775 ハイローリックディスク (SHIMANO) DEORE-XT FC-M775 44-32-22T×170mm HOLLOW-TECH-II
チェーン	(SHIMANO) DEORE-XT CN-HG93 ナロー HG
カセットギヤ	(SHIMANO) DEORE-XT CS-M770 11-32T 9段 HG
ペダル	
リヤメカ	(SHIMANO) DEORE-XT RD-M771-SGS
フロントメカ	(SHIMANO) DEORE-XT FD-M770 428.6
シフトレバー	(SHIMANO) DEORE-XT SL-M770 9X3 NEWラビッドファイヤープラス
ハブ	(SHIMANO) DEORE-XT HB-M775/FH-M775 32H
スポーク	89段フリーハブ 100×135 SFOR センターロックディスククマウント
リム	14G ステンレス ブラック (ARAYA) RM-940-XC 26×1.50 溶接ジョイント
タイヤ	スーパーハードノイズド 32H
サドル	(PANACER) 26×2.10 RAMPAGE アラミド繊維 FV (VELO) ダブルデンシティ コンベクションタイプ
シートポスト	ARAYAスベック (KALLOY) SP-373 27.2×350 6061アルミ
その他	サンドプラストブラック ペル、リフレクターセット、5,10,15mm (計30mm) ハイコラムスベーカー



フレームワーク 究極への追求

フレームの全ての接合部分は、滑らかな曲面で仕上げられたフレイトフレーム。美しいだけでなく、理想的な剛力分布が得られ、強度面でも貢献する究極のフレームワーク。ハンドメイドならではの加工方法です。薄肉クロモリチューブを採用し、重量を10kg台のマウンテンバイクを実現しています。



MF独自の妥協なきスベック

性能・機能・精度など全てに最高位を追求し、実用マウンテンバイクコンポの頂点に立つDEORE-XTフルスベックを採用。全ギヤと合わせたディスククランク専用のフレーム設計とし、XTハイローリックディスクを採用しました。シートステー、フォーク中間でのVブレーキ台座溶接の熱影響による歪みを防ぎ、スリムで美しいシートステーはマシンリビューをさらに引き立てます。

クロスバイクのオリジナルの自負。

今まで一般的にならなかつたクロスバイクですが、まだマウンテンバイクささめも一般化しなかつた1988年に、ARAYAでは700Cの新たなスポーツ車種を開発しました。クロスの意味するCXは、シークスとも呼ばれるライディングを模索し、見つける「SEEKING」の意味も込められていました。クロスバイクの原点としてのCXを見つめなおし、軽量でスリムなクロモリDBフレームにカーボンフォークを搭載。進化した700Cモデルを新たに提案いたします。もちろん他のARAYAモデルと同様に、拡張性にも優れたツリリング機能も十分に満たしました。高速走行性能も高い700Cクロスバイクの素晴らしさは、今あらためて模索する必要はありません。再発見を喜びが待っているだけです。



ARAYA CX

CX ¥68,250 (本体価格 ¥65,000)

ARAYA CX	
フレームサイズ	460mm, 520mm
基本重量	11.0kg
フレーム	オールクロモリ ダブルバテッド TIG溶接フレーム
フォーク	カーボンブレード CYCLO-CROSS 1-1/8" AHEAD
ヘッドセット	(FSA) INTELLASET 1-1/8" AHEAD
BBセット	(SHIMANO) BB-UN26 カートリッジ 68-123mm
ハンドルバー	(KALLOY) AL-001 6061アルミ フラットバー 540mm ハイポリッシュ
ハンドルステム	(KALLOY) AS-008 3D鍛造アルミ 100mm 7°
グリップ	ハイポリッシュ
ブレーキ	(VELO) 185-D2 ダブルデンシティ 130mm
ブレーキレバー	(SHIMANO) BR-M422 Vブレーキ
ギヤクランク	(SHIMANO) ALTUS ST-EF60 (SHIMANO) ACERA FC-M361 48-38-28T×170mm キヤード付
チェーン	(SHIMANO) CN-HG40 ナロー HG
カセットギヤ	(SHIMANO) CS-HG30-8 11-30T 8段 HG
ペダル	(WELLGO) LU-908 アルミシルバーボディブラックケージ
リヤメカ	(SHIMANO) ACERA RD-M360-SGS
フロントメカ	(SHIMANO) ALTUS FD-M311 428.6
シフトレバー	(SHIMANO) ALTUS ST-EF60 8X3 EZファイヤープラス
ハブ	(SHIMANO) HB-RM40/FH-RM30-8 32H 89段フリーハブ 100×135 SFOR
スポーク	14G ステンレス
リム	(ARAYA) AR-713 700C セミエアロ ブラックCNC 32H
タイヤ	(KENDA) 700×28C KWEST F/V
サドル	(VELO) ダブルデンシティ コンベクションタイプ
シートポスト	ARAYAスベック (KALLOY) SP-373 27.2×300 6061アルミ
その他	ポリッシュシルバー ARAYAL-レーザー印刷 ペル、リフレクターセット、5,10,15mm (計30mm) ハイコラムスベーカー



クロスバイク スタンドスペース

ミドルからハイエンドのクロスバイクのスタンダードともなった、ACERAメインコンポのドライブレール、メカニクスや、カスタマイズ性を重視した仕様です。街乗りにも便利なキヤード標準装備。鍛造リヤエンドにはギヤを掛けて、アクセサリ類の取付を考慮しています。



スタンダードからカスタマイズへ

ダウンチューブのシフトワイヤーストッパーには、変速レバー台座を直付し、ダブルレバーの装着を可能にしました。シフトレバーを取付け、ドロップハンドルを装着することにより、700Cフリーリングスボアマウンテンへのカスタマイズも楽しめる高強度の高さを誇ります。(ダブルレバーは装着例で、仕様には含まれません。)

FRAME GEOMETRY

EXS EXCELLA Sportif

510mm:for 160~180cm
550mm:for 169~189cm

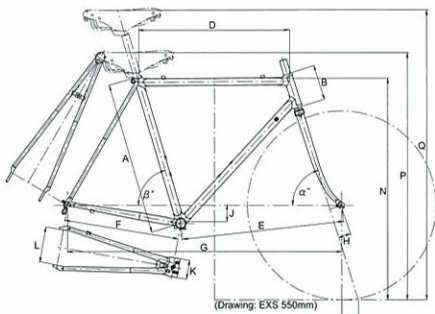

	A	B	C	D	E	F	G	H	J	K	M	Q	R	N	P		
EXS 510mm	510	100	524	527	585	415	991	45	65	68	130	63	720	570	768	848	1023
EXS 550mm	550	125	—	545	585	415	991	45	65	68	130	60	725	735	798	882	1057

EXS FRAME SPECIFICATION

フレーム	カクセイ 022 Speed Gallant オールクロモリダブルバテッド ラグフレーム
仕様	オールティフ
ヘッドチューブ	1"用 φ31.8×1.2
トップチューブ	φ25.4×0.9-0.6-0.9 ラウンド
ダウンチューブ	φ28.6×0.9-0.6-0.9 ラウンド
シートチューブ	φ28.6×0.9-0.6 ラウンド
シートステー	φ14.0-φ12.5×0.8
チェンステー	φ22.2-φ14×0.8 26×18 オーバル
ヘッドラグ	イタリアンカット ロストワックス
シートラグ	イタリアンカット シートカー付 ロストワックス
BBラグ	ワイヤリード一体成型 ロストワックス
リヤエンド	超小型ロストワックス シングルアレット ロストワックスアウターステー、 ダウンチューブレバー、 ロードブレーキ台座・フェンダー台座付ブリッジ、 上ブリッジ補強板付、隠止フェンダー台座、 補強板付ボルト台座(ダウン・シートチューブ)、 隠止シートステー・フォークキャリア台座、 クロモリ ロストワックスクラウン ロストワックス シングルアレットエンド
直付処理	
フォーク	
ヘッドセット規格	1" スレッド付
ブレーキ	ロードサイドダブル 57サイズ
チェーンホール	50-34T
チェーンライン	43.5mm
タイヤ	W/O規格 700×25C以下 (フェンダー無の場合: 700×32C以下)

RAN SWALLOW Randonneur

500mm:for 158~178cm
540mm:for 167~187cm

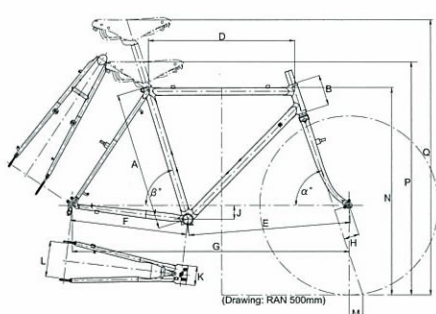

	A	B	C	D	E	F	G	H	J	K	M	Q	R	N	P		
RAN 500mm	500	110	—	528	585	420	1000	55	50	68	130	49	715	730	744	829	1004
RAN 540mm	540	145	—	541	585	420	1000	55	50	68	130	47	720	720	779	865	1040

RAN FRAME SPECIFICATION

フレーム	カクセイ 022 Speed Gallant オールクロモリ ダブルバテッド ラグフレーム
仕様	ランドナー
ヘッドチューブ	1"用 φ31.8×1.2
トップチューブ	φ25.4×0.9-0.6-0.9 ラウンド
ダウンチューブ	φ28.6×0.9-0.6-0.9 ラウンド
シートチューブ	φ28.6×0.9-0.6 ラウンド
シートステー	φ14.0-φ12.5×0.8
チェンステー	φ22.2-φ14×0.8 26×18 オーバル
ヘッドラグ	イタリアンカット ロストワックス
シートラグ	イタリアンカット シートカー付 ロストワックス
BBラグ	ワイヤリード一体成型 ロストワックス
リヤエンド	鍛造スレートドロップアウト ダブルアレット ロストワックスアウターステー、 ダウンチューブレバー、カンティブレーキ台座、 上ブリッジ補強板付、隠止フェンダー台座、 補強板付ボルト台座(ダウン・シートチューブ)、 隠止シートステーキャリア台座、ポンプペグ、 チェンフック(シートステー、チェンステー) ゴム帯チェンステープロテクター
直付処理	クロモリ ロストワックスクラウン ロストワックス ダブルアレットエンド
フォーク	
ヘッドセット規格	1" スレッド付
ブレーキ	カンティブレーキ
チェーンホール	48-38-28T
チェーンライン	45mm
タイヤ	H/E規格 26×1.75以下

FED ARAYA Federal

500mm:for 160~180cm
540mm:for 169~189cm

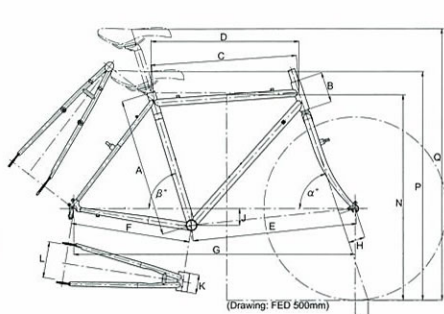

	A	B	C	D	E	F	G	H	J	K	M	Q	R	N	P		
FED 500mm	500	110	525	535	595	430	1018	60	60	68	135	47	715	730	743	838	1013
FED 540mm	540	135	541	548	595	430	1018	60	60	68	135	44	720	720	773	874	1049

FED FRAME SPECIFICATION

フレーム	クロモリ TiG 溶接フレーム
仕様	ツーリング
ヘッドチューブ	1"用 φ34 ハイヘッド
トップチューブ	φ28.6 ラウンド
ダウンチューブ	φ31.8 ラウンド
シートチューブ	φ29.8-28.6 アウターバテッド
シートステー	φ15.9-φ13.0
チェンステー	φ22.2-φ14 26×18 オーバル
リヤエンド	鍛造スレートドロップアウト ダブルアレット 割入アウターステー、ダウンチューブレバー、 カンティブレーキ台座、隠止フェンダー台座、 ボルト台座(ダウン・シートチューブ)、 シートステーキャリア台座、 ユニクロウ、鍛造ダブルアレットエンド
直付処理	
フォーク	
ヘッドセット規格	1" スレッド付
ブレーキ	カンティブレーキ
チェーンホール	48-38-28T
チェーンライン	50mm
タイヤ	W/O 規格 26×1-3/8

CX ARAYA CX

460mm:for 154~174cm
520mm:for 165~185cm

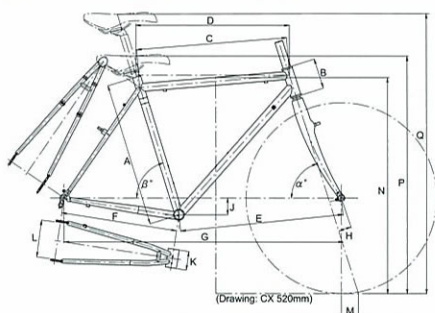

	A	B	C	D	E	F	G	H	J	K	M	Q	R	N	P		
CX 460mm	460	110	521	540	590	420	1003	45	60	68	135	65	720	740	753	804	979
CX 520mm	520	110	542	554	590	420	1003	45	60	68	135	61	725	730	780	859	1034

CX FRAME SPECIFICATION

フレーム	オールクロモリ ダブルバテッド TiG 溶接フレーム クロスバイク
仕様	1-1/8"用 φ37×1.5 上下補強リング
ヘッドチューブ	φ28.6×0.8-0.5-0.8 ラウンド
トップチューブ	φ31.8×0.8-0.5-0.8 ラウンド
ダウンチューブ	φ29.8-28.6×1.2-0.6-0.9 アウターバテッド
シートチューブ	φ15.9-φ13.0×0.8
シートステー	φ22.2-φ14×0.9 26×18 オーバル
チェンステー	鍛造スレートドロップアウト ダブルアレット
リヤエンド	割入アウターステー、ダウンチューブレバー、 ボルト台座(ダウン・シートチューブ)、 シートステーキャリア台座、 カンティブレーキ台座、シングルアレットエンド
直付処理	V(カンティ)ブレーキ
フォーク	
ヘッドセット規格	1-1/8" AHEAD
ブレーキ	V(カンティ)ブレーキ
チェーンホール	48-38-28T
チェーンライン	50mm
タイヤ	W/O規格 700×28C以下

MFP Muddy Fox Premium

440mm:for 155~180cm
490mm:for 164~189cm

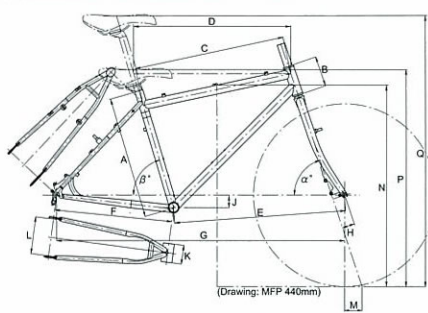

	A	B	C	D	E	F	G	H	J	K	M	Q	R	N	P		
MFP 440mm	440	110	546	568	620	425	1041	45	45	68	135	63	715	735	728	784	1009
MFP 490mm	490	125	562	581	625	425	1041	45	65	68	135	60	720	730	759	831	1056

MFP FRAME SPECIFICATION

フレーム	オールクロモリ ダブルバテッド ファイットブレイズ(ロウ溶接)フレーム
仕様	MTB
ヘッドチューブ	1-1/8"用 φ37×1.5 上下補強リング
トップチューブ	φ31.8×0.8-0.5-0.8 ラウンド
ダウンチューブ	φ34.9×0.8-0.5-0.8 ラウンド
シートチューブ	φ29.8-28.6×1.2-0.6-0.9 ラウンド
シートステー	φ15.9-φ12.9×0.9
チェンステー	φ22.2-φ14×0.9 26×18オーバル
リヤエンド	RITCHEY鍛造スレートドロップアウト シングルアレット
直付処理	オイルライン対応 3連アウターステー、 割入アウターステー、オイルライン台座、 ディスクブレーキ台座、ブリッジフェンダー台座、 ボルト台座(ダウン・シートチューブ)、 シートステーキャリア台座、 クロモリ ロストワックスエンド シングルアレット
フォーク	
ヘッドセット規格	1-1/8" AHEAD
ブレーキ	ディスクブレーキ
チェーンホール	44-32-22T
チェーンライン	50mm
タイヤ	H/E規格 26×2.20以下

フレーム寸法

- A フレームサイズ
- B ヘッドチューブ
- C トップチューブ
- D トップチューブ水平
- E フロントセンター
- F リヤセンター
- G ホールベース
- H フォークオフセット
- J BBドロップ
- K BB幅
- L オーバーロックナット
- M レール
- α ヘッドアングル
- β シートアングル
- N スタンドオーバーハイト
- P サドル地上高(低)
- Q サドル地上高(高)

- BB中心からシートチューブ先端まで
- ヘッドチューブ長さ
- トップチューブと平行の芯～芯間
- ヘッドチューブ交点からの水平仮想寸法
- BB中心～フロントハブ軸間距離
- BB中心～リアハブ軸間距離
- 前後ハブ軸間距離
- フロントフォーク前方へのオフセット量
- 前後ホイール軸からのBB下がり寸法
- ボトムブラケットシェル幅
- リヤエンド内幅寸法
- ハンドリング特性を表す値
- ヘッドチューブの地面に対する角度
- シートチューブの地面に対する角度
- トップチューブオーバーハイト
- スタンドオーバーハイト
- サドルを最も下げたときの地上高
- サドルを最も上げたときの地上高

- 各寸法は設計寸法であり、組上りにより若干の誤差が生じます。
- α～ηで表される数値は、標準的な体格によるもので、脚の長さで多少前後することがあります。
- スタンドオーバーハイト、サドル地上高をご参考に適切なサイズをお選びください。
- サドル地上高(低)は、モデルによってはシートポストがボルト台座と干渉するため、シートポストを切断する必要があります。

●自転車を選ぶとき

- 1.販売店にご相談の上、乗車経験や目的にあった自転車をお選びください。自転車は各用途に合った設計がされていますが、想定される用途以外のご使用や、走行中に起こる過激な衝撃に対しては、保障の対象外となります。
- 2.体に合った自転車をお選びください。カタログに表示の適正身長は目安であり、個人差によって乗車可能範囲に多少の差が生じます。
- 3.自転車をお買い求めるとき、お買い求められましたら、必ず取扱説明書を受け取り、販売店が防犯登録をしてくださいます。
- 自転車に乗るとき
 - 1.取扱説明書をお読みになり、特に安全についての内容を十分に理解してから乗ってください。
 - 2.よわめかなどご心配な場合は、販売店にご相談ください。
 - 3.乗る前に必ず点検し、異常がある場合はそのまま使用しないでください。
 - 4.お子様がお使いになる場合には、保護者の方が正しい乗り方を指導してください。
 - 5.クイックリリース/ハブの固定確認を必ずしなさい。確実に固定しないと前輪はずれによる事故発生の原因となります。取扱説明書に従って、正しく操作してください。
 - 6.カタログ写真はベリ、リフレクター等は装着されていますが、必ず装着してください。
 - 7.スポーツ用自転車は昼間走行を想定しています。夜間走行時はライト、リフレクターを必ず装着してください。
 - 8.確実に錠前をお求めになり、駐輪時には盗難防止のため、錠前をしてください。

スポーツ用自転車は、一般的な自転車に比べ、速度も速く、走行距離も伸ばすことができますが、走行速度の上昇に伴って、万一の走行事故による危険性も大きくなります。乗車の際はヘルメットや、グローブ等を必ず装着して、万一の事故から身を守りましょう。またマウンテンバイクのオフロード走行時には、必要に応じて転倒時に体を守るプロテクター等も装着してください。



新家工業株式会社

大阪市中央区南船場2丁目12番12号

輪界営業部

TEL 06-6253-6317 FAX 06-6253-0237

E-mail cycle@araya-kk.co.jp

●製品カラーは印刷のため実物と多少異なる場合があります。●価格・仕様は平成21年11月現在のものです。改良のため予告なく変更する場合があります。あらかじめご了承ください。